

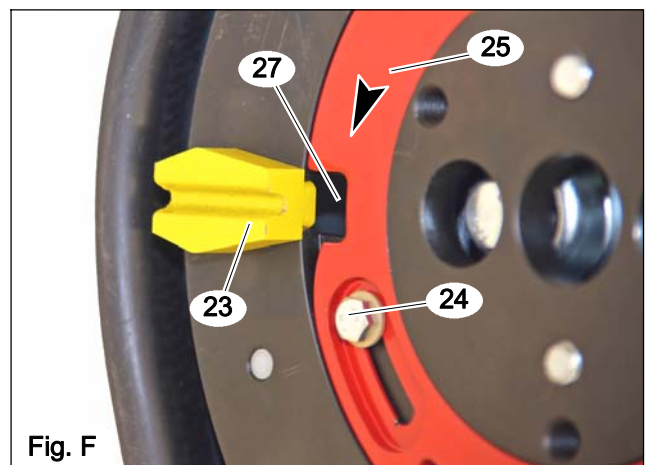

DE	Bodenschleifmaschine DSM 250 Originalbetriebsanleitung	4
EN	Floor grinding machine DSM 250 Translation of the original operating instructions	12
FR	Perceuse de sol DSM 250 Traduction du manuel d'utilisation original	20
NL	Vloerslijpmachine DSM 250 Vertaling van de oorspronkelijke gebruiksaanwijzing	29
RU	Машина для шлифования полов DSM 250 Перевод оригинальной инструкции по эксплуатации	37

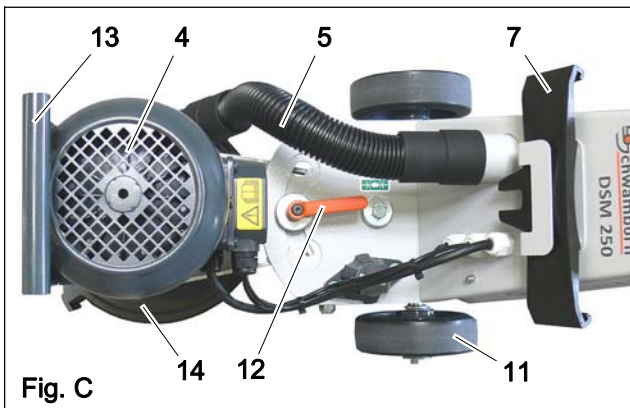

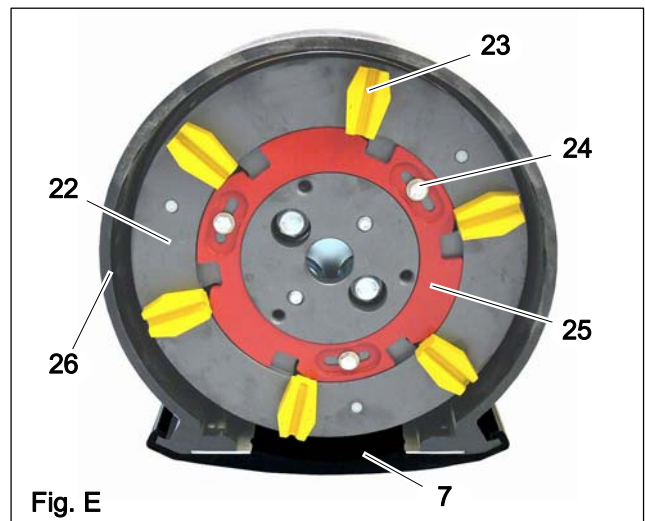
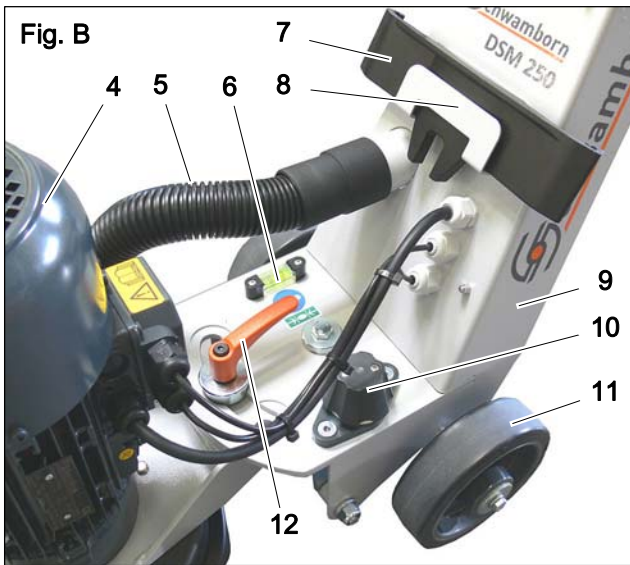
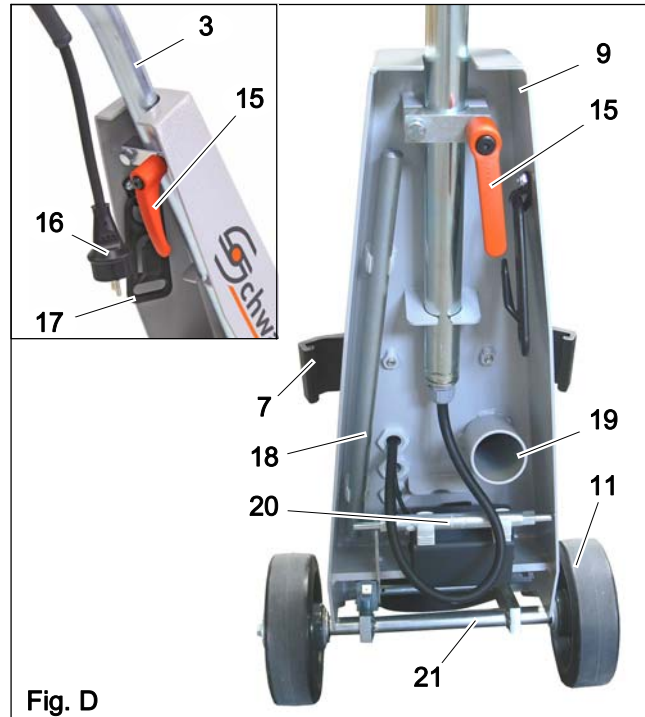
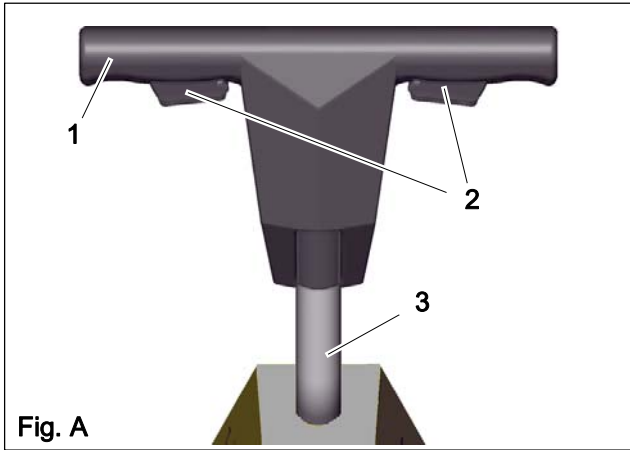
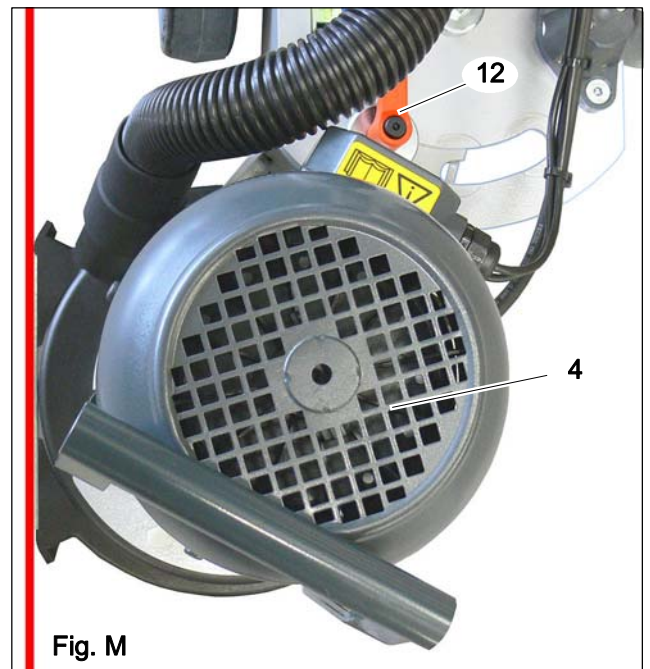
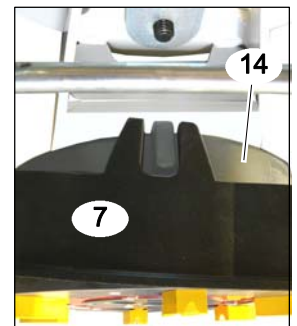
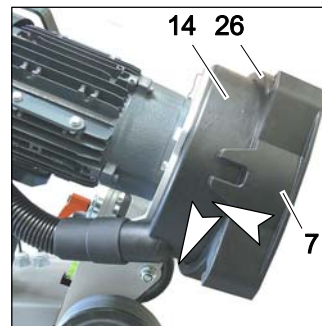
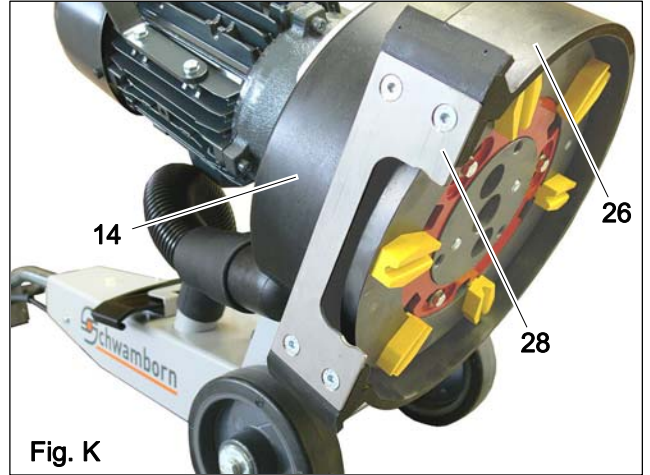
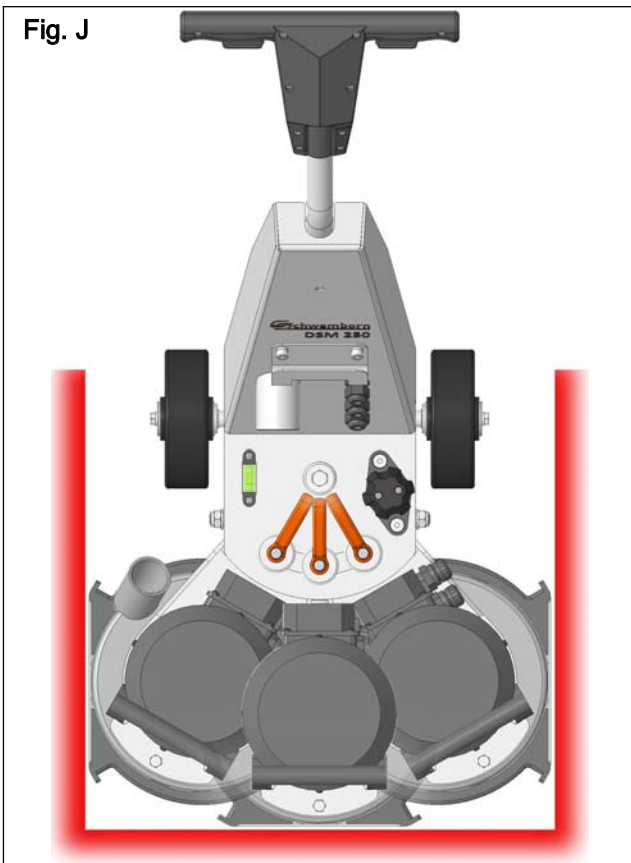
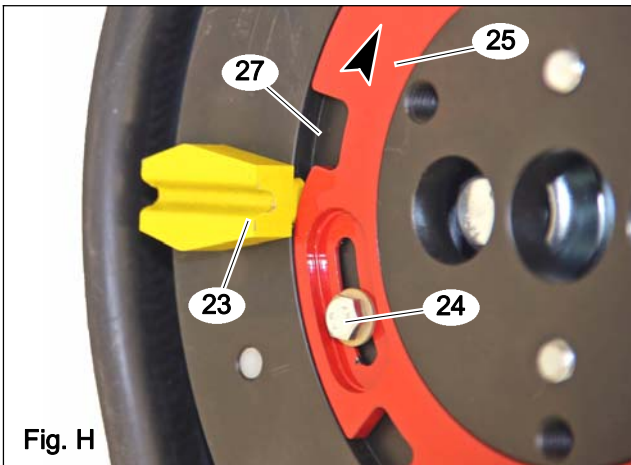
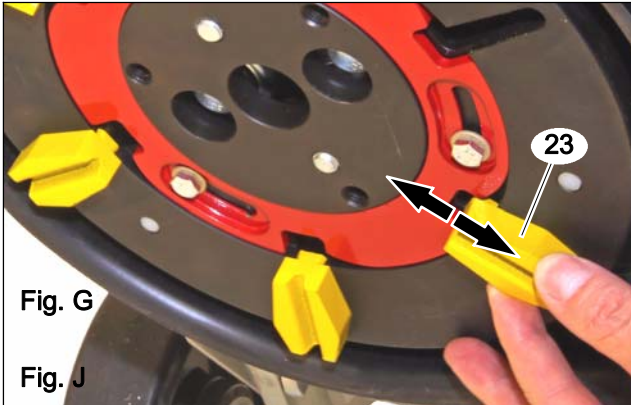

DE Bodenschleifmaschine DSM 250

Originalbetriebsanleitung

Hersteller: Schwamborn Gerätebau GmbH
 Robert-Bosch-Straße 8
 D-73117 Wangen / Göppingen

Telefon: +49 (0)7161 2005-0
 Telefax: +49 (0)7161 2005-15
 E-Mail: info@schwamborn.com
 URL: http://www.schwamborn.com

Dokument: DSM250de
 Ausgabedatum: 7.8.2018

Legende zu den Bildseiten

Pos.	Fig.	Benennung
1	A	Griff
2	A	Sicherheitsschalter
3	A/D	Führungsstange
4	B/C/M	Antrieb (schwenkbar)
5	B/C	Absaugschlauch
6	B	Wasserwaage
7	B/C/ E/L	Abdeckung
8	B/C/D	Halterung
9	B/D	Maschinenkonsole
10	B/M	Fahrwerk-Höhenverstellung
11	B/C/D	Transportrad
12	B	Klemmschraube für Antrieb
13	C	Transportgriff
14	C/K/L	Schutzhaube

Pos.	Fig.	Benennung
15	D	Klemmschraube für Führungsstange
16	D	Netzstecker
17	D	Zugentlastung
18	D	Transportstange (Option)
19	D	Anschluss zur Staubabsaugung
20	D	Montagewerkzeug
21	D	Radachse
22	E	Schleifteller
23	E/F/ G/H	ETX-Diamantwerkzeug
24	E/F/H	Klemmschraube für Sicherungsring
25	E/F/H	Sicherungsring
26	E/K/L	Saugring
27	F/H	Aussparung zum Werkzeugwechsel
28	K	Gleitblech

Inhalt

1 Wichtige Hinweise	5	5 Wartung	9
1.1 Verwendete Symbole	5	5.1 Kundendienst und Ersatzteile	9
1.2 Haftung und Gewährleistung	5	5.2 ETX-Diamantwerkzeuge aus- und einbauen	9
2 Sicherheit	5	5.3 Maschine reinigen	10
2.1 Unfallschutz und Sicherheit	5	5.4 Elektrische Komponenten prüfen	10
2.2 Sicherheitshinweise	6	5.5 Abschließende Arbeiten	10
3 Betrieb	7	6 Übernahme und Transport	10
3.1 Maschine in Betrieb nehmen	7	6.1 Maschine übernehmen	10
3.2 Schleifen	8	6.2 Maschine transportieren	10
3.3 Maschine ausschalten	8	7 Technische Daten	11
4 Fehlerbeseitigung	9	8 Konformitätserklärung	11

1 Wichtige Hinweise

Die Maschine darf nur unter Einsatz des vom Hersteller gelieferten Zubehörs verwendet werden zum Entschichten, Nass- und Trockenschleifen von Bodenoberflächen wie:

- Beton
- Estrichen
- Kunstharz-Estrichen / Asphalt
- Natursteinböden
- Kleber- und Spachtelreste
- Bodenreste (z. B. Schaumrücken)

Jeder andere Gebrauch der Maschine kann zu Gefährdungen führen und ist untersagt!

Zur bestimmungsgemäßen Verwendung gehört auch das Beachten der Betriebsanleitung, insbesondere der dort enthaltenen Warnhinweise und das Einhalten der Anweisungen zur Bedienung und Wartung!



Diese Betriebsanleitung muss vom Bedienpersonal vor dem Gebrauch der Maschine sorgfältig gelesen und verstanden worden sein! Betriebsanleitung immer griffbereit aufbewahren!

Dokumente und Betriebsanleitungen der Zulieferanten lesen und beachten!

Bei leihweiser Überlassung der Maschine an andere Personen muss die Betriebsanleitung mitgegeben und auf ihre Wichtigkeit hingewiesen werden!

1.1 Verwendete Symbole

In dieser Dokumentation werden folgende Symbole verwendet:



Sicherheitshinweis

Mit diesem Symbol sind Warnungen, Verbote und Gebote gekennzeichnet, die auf Gefahren hinweisen und unbedingt beachtet und befolgt werden müssen.

Zum Teil sind Sicherheitshinweise ergänzt durch entsprechende Symbole.



Warnung



Verbot



Gebot



Zusätzlicher Hinweis

Mit diesem Symbol sind zusätzliche Informationen gekennzeichnet.

1.2 Haftung und Gewährleistung

© Schwamborn Gerätebau GmbH

Alle Rechte, einschließlich der Übersetzungen, liegen bei der Schwamborn Gerätebau GmbH.

Kein Teil dieser Dokumentation darf in irgendeiner Form ohne schriftliche Genehmigung der Schwamborn Gerätebau GmbH reproduziert, verarbeitet oder verbreitet werden.

Eine Haftung oder Gewährleistung ist in den folgenden Fällen ausgeschlossen:

- Die Hinweise oder Anweisungen in der Betriebsanleitung wurden nicht beachtet.
- Die Maschine oder zugehörige Einrichtungen wurden fehlerhaft bedient.
- Die Wartung wurde unzureichend oder unsachgemäß durchgeführt.
- Die vorgeschriebenen Ersatzteile wurden nicht verwendet.
- Die Schutzeinrichtungen wurden nicht benutzt, verändert oder demontiert.
- Die vorgeschriebenen Anschlusswerte und Umgebungsbedingungen wurden nicht eingehalten.
- Es wurden ungeeignete Werkzeuge verwendet..
- Es wurde eine ungeeignete Staubabsaugung verwendet.

Wird die Maschine ohne Abstimmung mit dem Hersteller verändert, haftet dieser nicht für Schäden. Außerdem erlöschen in diesem Fall sämtliche Garantie- und Gewährleistungsansprüche.

2 Sicherheit

Dieses Kapitel enthält eine Zusammenfassung der wichtigsten Informationen zur Sicherheit im Umgang mit der Maschine.

2.1 Unfallschutz und Sicherheit

Die nachfolgenden Ausführungen stimmen überein mit Gesetzen, Richtlinien und Veröffentlichungen wie:

- EU-Richtlinie Maschinen
- EU-Richtlinie Produkthaftung
- Gesetz über Technische Arbeitsmittel
- Gesetz über Gerätesicherheit
- Gesetz über Produkthaftung

Die Betriebsanleitung ist für den Bediener sowie für das Personal zur Wartung, Pflege und Instandsetzung der Maschine und soll zusammen mit der gesamten Technischen Dokumentation dabei helfen,

- Gefahren abzuwenden
- die bestimmungsgemäßen Einsatzmöglichkeiten der Maschine zu nutzen
- Ausfallzeiten und Reparaturkosten zu vermeiden
- die Funktion der Maschine zu erhalten
- die Lebensdauer der Maschine zu erhöhen

Hersteller und Betreiber der Maschine müssen die Inhalte und Bestimmungen der EU-Richtlinien beachten. Die Wirksamkeit aller Maßnahmen ist grundsätzlich vom sicherheitskonformen Zusammenwirken aller Beteiligten, also des Herstellers, des Betreibers und des Bedienungspersonals abhängig.

Alle Gesetze und Richtlinien (z. B. die geltende Richtlinie zur Abfallbeseitigung), Unfallverhütungsvorschriften und die allgemein anerkannten sicherheitstechnischen Regeln müssen bei Arbeiten an und mit der Maschine eingehalten werden!

2.2 Sicherheitshinweise

Diese Maschine wurde nach neuestem Stand der Technik und nach anerkannten sicherheitstechnischen Regeln gebaut. Damit wird größtmögliche Arbeitssicherheit gewährt. Dennoch können von der Maschine Gefahren für Gesundheit und Leben von Personen oder Schäden an Sachwerten ausgehen.

 An der Maschine dürfen nur Personen arbeiten, die hiermit beauftragt und entsprechend qualifiziert sind!

 Wenn an der Maschine Schäden oder Mängel festgestellt werden, durch die Personen oder Sachen gefährdet werden können, muss die Maschine sofort außer Betrieb gesetzt und die weitere Benutzung bis zur völligen Instandsetzung verhindert werden!



 Das für die Maschine zuständige Bedien- und Wartungspersonal muss sicherstellen, dass niemand während des Betriebs bzw. der Wartungsarbeiten in den Gefahrenbereich der Maschine gelangen kann!



 Verletzungsgefahr bei demontierten bzw. funktionsuntüchtigen Sicherheitseinrichtungen! Die Sicherheitseinrichtungen müssen vor Inbetriebnahme auf Vollständigkeit und Funktionsfähigkeit geprüft werden! Sicherheitseinrichtungen müssen während des Betriebes montiert sein!

 Die mit der Maschine zu bearbeitenden Oberflächen müssen frei von Hindernissen sein.



 Verletzungsgefahr durch drehende Maschinenteile! Körperteile und Kleidung können eingezogen werden! Mit größter Sorgfalt und Vorsicht vorgehen!

 Bei Arbeiten an der Maschine (Einrichtung, Wartung, Instandhaltung, Reparatur, Reinigung u.s.w.) muss die Stromversorgung der Maschine vom Netz getrennt sein (Stecker ziehen)!



 Lebensgefahr durch hohe elektrische Spannung! Die Maschine darf nur an Stromnetze mit Fehlerstrom-Schutzeinrichtung angeschlossen werden!

Kupplungen von Netzleitungen müssen spritzwassergeschützt sein!

Alle Arbeiten an der elektrischen Anlage dürfen ausschließlich nur von einer ausreichend informierten und qualifizierten Elektro-Fachkraft ausgeführt werden!



 Vergiftungsgefahr durch gesundheitsgefährdende Stoffe am Arbeitsplatz! Essen, Trinken und Rauchen sind am Arbeitsplatz verboten! Nahrungsmittel müssen immer in Aufenthaltsräumen oder Kantinen eingenommen werden!

Nach dem Beenden der Arbeiten eine Körperreinigung durchführen!

- ⚠ Vor jedem Arbeitseinsatz muss eine allgemeine Prüfung der Maschine erfolgen! Dabei muss insbesondere auf beschädigte oder lose Teile und Verschleiß geachtet werden!

Die Maschine darf nur in technisch einwandfreiem Zustand in Betrieb genommen werden!

Anbauten und Veränderungen an der Maschine, die die Betriebssicherheit beeinflussen können, sind verboten!

- ⚠ Reinigungs- und Wartungsarbeiten dürfen nur von unterwiesenem Fachpersonal ausgeführt werden!

Wartungsarbeiten müssen gemäß Betriebsanleitung durchgeführt werden!

Die Maschine darf nicht mit einem Hochdruck-Reiniger gereinigt werden!

- ⚠ Die Maschine darf nicht in explosionsgefährdeten Bereichen und auf entflammaren Materialien in Betrieb genommen werden!



- ⚠ Lebensgefahr durch hohe elektrische Spannung! Die Netzleitung darf nicht überfahren, gequetscht oder gezerrt werden!



- ⚠ Verletzungsgefahr durch Staumentwicklung bei Schleifarbeiten!

An der Maschine muss eine Absauganlage angeschlossen oder Wasser beim Schleifvorgang zugeführt werden!
Atemschutz tragen!

- ⚠ Beschädigungsgefahr durch zu große Saugleistung!

Der Hersteller empfiehlt dringend, ausschließlich Absaugvorrichtungen des Fabrikates Schwamborn zu verwenden.

3 Betrieb



- ⚠ Verletzungsgefahr durch umherfliegende Teile beim Schleifvorgang!

Schutzkleidung und Schutzbrille tragen!
Sicherheitsschuhe tragen!
Schutzhandschuhe tragen!

Mit größter Sorgfalt und Vorsicht vorgehen!



- ⚠ Verletzungsgefahr durch große Geräusentwicklung bei Schleifarbeiten mit der Maschine!
Emissionswert ist größer als 85 dB (A).
Während des Betriebes der Maschine muss ein Gehörschutz getragen werden!



3.1 Maschine in Betrieb nehmen

- ⚠ Sicherheitshinweise in Kapitel 2 beachten!
Die Erstinbetriebnahme der Maschine darf nur von qualifiziertem Fachpersonal durchgeführt werden!

Vor der Inbetriebnahme der Maschine muss eine visuelle Prüfung der Maschine erfolgen! Dabei muss insbesondere auf beschädigte oder lose Teile, Verschleiß und Füllstände geachtet werden!

Die zu bearbeitende Oberfläche und die ETX-Diamantwerkzeuge bzw. die Bindung des Schleifmittels müssen immer aufeinander abgestimmt sein (z. B. müssen manche Oberflächen nass geschliffen werden).

1. Die zu schleifende Fläche kontrollieren und herausragende Gegenstände ggf. beseitigen.
2. Klemmschraube [15, Fig. D] lösen, Führungsstange [3, Fig. D] auf die entsprechende Arbeitsposition einstellen und Klemmschraube wieder festschrauben.
3. ETX-Diamantwerkzeuge auf Funktion und Zustand prüfen und ggf. durch neue ersetzen (→ Kapitel 5.2 - Seite 9).

4. Schleifteller [22, Fig. E] mit den eingesetzten ETX-Diamantwerkzeugen [23, Fig. E] auf die zu schleifende Oberfläche aufsetzen.
5. Fahrwerk-Höhenverstellung [10, Fig. B] solange drehen bis die Maschine nach der eingebauten Wasserwaage [6, Fig. B] waagrecht ausgerichtet ist.
6. **entweder:**
Vorbereiten zum Standard-Bodenschleifen
(→ Fig. K/L)
 - a. Abdeckung [7] auf das Gleitblech [28] schieben.
 - b. Saugring [26] drehen, bis die Abdeckung an der Schutzhaube [14, Fig. L links] einrastet.**oder:**
Vorbereiten zum Randschleifen
(→ Fig. B/C/K/L/M)
 - a. Abdeckung [7] vom Gleitblech [28] abziehen und in die Halterung [8] stecken.
 - b. Saugring [26] mit dem Gleitblech [28] auf die entsprechende Randseite (rechts oder links) drehen (→ Fig. J).
 - c. Klemmschraube [12] von Hand lösen.
 - d. Antrieb auf die entsprechende Seite (rechts oder links) bis zum Anschlag schwenken (→ Fig. J/M).
 - e. Klemmschraube festdrehen.
 - f. Gleitblech [28] zur Wand ausrichten (→ Fig. J/M Hilfslinien).
7. Externe Staubabsaugung (kundenseitig) am Anschluss zur Staubabsaugung [19, Fig. D] anschließen.
8. **Die Sicherheitseinrichtungen vor der Inbetriebnahme auf Vollständigkeit und Funktionsfähigkeit prüfen!**
 **Beschädigungsgefahr durch Zugbelastung der Netzleitung!**
 9. Leitung für die Spannungsversorgung der Maschine mit der Zugentlastung [17, Fig. D] verbinden. **Die zur Stromversorgung dienende Netzsteckdose muss gemäß den örtlichen Vorschriften versorgt und installiert sein!**

 **Verletzungsgefahr durch unkontrolliertes Starten der Maschine!**

Vor dem Einstecken des Netzsteckers muss sichergestellt sein, dass der Sicherheitsschalter an der Maschine ausgeschaltet, also nicht gedrückt ist.

10. Netzstecker [16, Fig. D] in die Steckdose stecken (ggf. Verlängerungsleitung verwenden).

 Die Maschine ist betriebsbereit.

3.2 Schleifen

 **Beschädigungs- und Verletzungsgefahr durch unkontrolliertes Fahren der Maschine!**
Vor dem Drücken des Sicherheitsschalters muss die Maschine am Griff der Führungstange festgehalten werden!

1. Ggf. auf nass zu schleifende Oberflächen Wasser zuführen.
2. Maschine am Griff [1, Fig. A] der Führungstange festhalten.
3. Sicherheitsschalter [2, Fig. A] ein- oder beidseitig drücken und festhalten.

 Die zu schleifende Fläche kann jetzt bearbeitet werden.

 Je nach Anwendung muss die Maschine umgerüstet werden (→ Pos. 7).

3.3 Maschine ausschalten

 **Sicherheitshinweise in Kapitel 2 beachten!**

 **Verletzungsgefahr durch weiter drehenden Schleifteller nach dem Ausschalten der Maschine!**

Die Maschine nur mit auf dem Boden aufgesetzten ETX-Diamantwerkzeugen ausschalten! Der Schleifteller kann sich sonst im Leerlauf nach dem Ausschalten bzw. dem Loslassen des Sicherheitsschalters noch einige Sekunden drehen (Nachlauf)!

— Sicherheitsschalter [2, Fig. A] beidseitig loslassen.

 Die Maschine ist ausgeschaltet.

 **Verletzungsgefahr durch hohe Spannung!**
Nach dem Loslassen des Sicherheitsschalters ist die Maschine nicht spannungsfrei!
Um die Maschine spannungsfrei zu machen, den Netzstecker aus der Leitung zur Spannungsversorgung ziehen!

4 Fehlerbeseitigung

i Die Fehlerbeseitigung an der Maschine darf ausschließlich von einer ausreichend informierten und qualifizierten Fachkraft ausgeführt werden!

Störung	Ursache	Behebung
Maschine startet nicht.	Anschlussleitung für die Spannungsversorgung ist nicht ordnungsgemäß mit der Netzsteckdose verbunden.	Netzstecker [16, Fig. D] in die Steckdose stecken.
	Anschlussleitung ist defekt.	Anschlussleitung ersetzen.
	Sicherheitsschalter ist defekt.	Sicherheitsschalter ersetzen.
Schleifbild ist ungleichmäßig.	ETX-Diamantwerkzeuge sind lose.	ETX-Diamantwerkzeuge befestigen.
	ETX-Diamantwerkzeuge sind beschädigt oder abgenutzt.	ETX-Diamantwerkzeuge ersetzen.

5 Wartung

 Sicherheitshinweise in Kapitel 2 beachten!



 Das für die Maschine zuständige Bedien- und Wartungspersonal muss sicherstellen, dass niemand während des Betriebs bzw. der Wartungsarbeiten in den Gefahrenbereich der Maschine gelangen kann!

 Wartungsarbeiten dürfen nur von unterwiesenem Fachpersonal ausgeführt werden! Dieses muss die damit verbundenen Gefahren kennen, sich dagegen absichern und die Gefahren abwenden können!

 Bei Arbeiten an der Maschine (Einrichtung, Wartung, Instandhaltung, Reparatur, Reinigung u.s.w.) muss die Stromversorgung der Maschine vom Netz getrennt sein (Stecker ziehen)!

Reinigungs- und Wartungsarbeiten gemäß Betriebsanleitung durchführen und die Sicherheitseinrichtungen auf Vollständigkeit und Funktionsfähigkeit hin prüfen!

5.1 Kundendienst und Ersatzteile

Bei Fragen zu Kundendienst, Ersatzteilen oder Reparatur wenden Sie sich bitte an den Hersteller. Um Ihre Fragen schnell bearbeiten zu können, sollten Sie immer die spezifischen Daten Ihrer Maschine angeben. Diese befinden sich auf dem Typenschild an der Maschine.

5.2 ETX-Diamantwerkzeuge aus- und einbauen

 Beschädigungsgefahr durch ungeeignetes Werkzeug!
Der Hersteller empfiehlt dringend, ausschließlich das von Schwamborn angebotene und zertifizierte Werkzeug zu verwenden.

Die Beschaffenheit der zu schleifenden Oberfläche bestimmt die Art bzw. Zusammensetzung der eingesetzten ETX-Diamantwerkzeuge

1. Netzstecker [16, Fig. D] von der Leitung zur Stromversorgung abziehen.
2. Montagewerkzeug [20, Fig. D] aus der Maschinenkonsole [9] entnehmen.
3. Mit Griff [1, Fig. A] die Maschine auf dem Boden ablegen (→ Fig. K).
4. In abgekipptem Zustand der Maschine ist der Schleifteller [22, Fig. E] mit den ETX-Diamantwerkzeugen [23, Fig. E] zugänglich.

i Die ETX-Diamantwerkzeuge müssen vor jedem Einsatz vom Benutzer auf Verschleiß bzw. Beschädigung geprüft und ggf. durch neue ersetzt werden.

5. Mit dem Montagewerkzeug die 3 Klemmschrauben [24, Fig. E] des Sicherungsringes lösen.
6. Sicherungsring [25, Fig. F] gegen den Uhrzeigersinn bis zum Anschlag drehen. (→ Pfeil)
7. Die 3 Aussparungen [27, Fig. F] müssen jeweils an einem ETX-Diamantwerkzeug positioniert sein.
7. Durch einen leichten Schlag mit einem Schonhammer das ETX-Diamantwerkzeug [23, Fig. G] aus dem Schleifteller lösen und danach entfernen. (→ Pfeil)

8. Alle ETX-Diamantwerkzeuge entfernen.
9. Neues ETX-Diamantwerkzeug [23, Fig. G] in die Aussparung [27, Fig. F] des Schleiftellers einsetzen und in Pfeilrichtung festdrücken (ggf. Schonhammer benutzen).
10. Alle ETX-Diamantwerkzeuge montieren.
11. Sicherungsring [25, Fig. H] im Uhrzeigersinn bis zum Anschlag drehen. (→ Pfeil)
12. 3 Klemmschrauben [24, Fig. H] festschrauben.
13. Maschine aufrichten.
14. Montagewerkzeug wieder in die Maschinenkonsole [9, Fig. D] einsetzen.

5.3 Maschine reinigen

 **Sicherheitshinweise in Kapitel 2 beachten!**

1. Netzstecker [16, Fig. D] von der Leitung zur Stromversorgung abziehen.
2. Mit Griff [1, Fig. A] die Maschine auf dem Boden ablegen (→ Fig. K).
3. Maschinen-Unterseite und ETX-Diamantwerkzeuge mit einem Tuch bzw. geeigneten Mitteln trocken reinigen.
4. Maschine aufrichten.
5. Maschine mit einem Tuch bzw. geeigneten Mitteln trocken reinigen.

5.4 Elektrische Komponenten prüfen

 **Sicherheitshinweise in Kapitel 2 beachten!**

 **Alle Arbeiten an den elektrischen Komponenten der Maschine dürfen ausschließlich von einer ausreichend informierten und qualifizierten Elektro-Fachkraft ausgeführt werden!**

 **Brandgefahr durch defekte elektrische Leitungen!**

— **Netzleitung und Netzstecker regelmäßig auf Funktionssicherheit prüfen!**

5.5 Abschließende Arbeiten

— Ggf. Maschine wieder in Betrieb nehmen (→ Kapitel 3.1 – Seite 7).

6 Übernahme und Transport

6.1 Maschine übernehmen

 **Sicherheitshinweise in Kapitel 2 beachten!**

Die Maschine wird vom Hersteller vollständig und verpackt geliefert.

1. Maschine auspacken und anhand des beigefügten Lieferscheins auf Vollständigkeit prüfen.
2. Prüfen, ob Transportschäden entstanden sind.
3. Transportschäden sofort dem Transportunternehmen mitteilen!
4. Beanstandungen sofort dem Hersteller mitteilen!

 **Reklamationen zu einem späteren Zeitpunkt können nicht anerkannt werden!**

6.2 Maschine transportieren



 **Verletzungsgefahr durch schwere Last! Schwebende Last kann fallen oder kippen und schwere Verletzungen verursachen!**

**Nicht unter schwebende Lasten treten!
Anheben und Absenken der Last darf nur von 2 Personen durchgeführt werden!
Last nur soweit wie nötig anheben!
Pendeln der Last vermeiden!
Ausreichenden Sicherheitsabstand halten!**

**Nur Transportmittel verwenden, die für das Gewicht und die Abmessungen der Last ausreichend dimensioniert sind!
Gewichtsangaben auf der Verpackung bzw. in den Begleitpapieren beachten!
Beim Absenken nicht unter die Last treten oder greifen!**

**Sicherheitsschuhe tragen!
Schutzhandschuhe tragen!**

Mit größter Sorgfalt und Vorsicht vorgehen!

Bei längerem Transport oder längerer Lagerung muss die Maschine zum Schutz vor Verschmutzung abgedeckt werden!

Die Maschine kann, zum Schutz vor Beschädigung auf Paletten befestigt, transportiert werden. Ein Standortwechsel bei kürzeren Strecken ist auf den Transporträdern möglich.

1. Netzstecker [16, Fig. D] aus der Steckdose ziehen.
2. Alle losen Teile an der Maschine befestigen.
3. **entweder:**
 - Maschine mit den Transporträdern [11, Fig. B/C/D] an den entsprechenden Standort wechseln und abstellen.**oder:**
 - a. Maschine am Griff [1, Fig. A] und Transportgriff [13, Fig. C] greifen und vorsichtig anheben.
 - b. Maschine auf ein geeignetes Transportmittel (z.B. eine Palette) heben und absenken.
 - c. Maschine beim Transport mit einem Fahrzeug oder entsprechenden Transportmitteln immer vorschriftsmäßig sichern bzw. mit Spanngurten verzurren.
 - d. Maschine an den entsprechenden Standort wechseln und abstellen.

7 Technische Daten

Benennung	Wert	Einheit
Nennspannung	230	V, 1~
Nennfrequenz	50	Hz
Nennstrom	13,2	A
Nennleistung	2,2	kW
Werkzeug-Drehzahl	1400	min ⁻¹
Schutzklasse	IP 23	
Maße (L x B x H) ca.	1000 x 400 x 1000	mm
Arbeitsbreite (Ø)	250	mm
Schleifdruck	34	kg
Gewicht	54	kg
Schalleistungspegel	79	dB(A)
Schwingungsgesamtwert *)	≤ 2,5	m/s ²

*) ermittelt unter standardisierten Hersteller-Betriebsbedingungen nach Messmethode HARM.

8 Konformitätserklärung

Schwamborn Gerätebau GmbH
Robert-Bosch-Straße 8
D-73117 Wangen
Deutschland

Hiermit erklären wir, dass die Maschine
DSM 250

übereinstimmt mit den Bestimmungen der

- Richtlinie 2006/42/EG
Maschinen
- Richtlinie 2004/1 08/EG
Elektromagnetische Verträglichkeit
- Richtlinie 2006/95/EG
Niederspannung

Angewendete harmonisierte Normen:

- EN 292-1, EN 292-2, EN 13857
Sicherheit von Maschinen
- EN 60204-1
Elektrische Ausrüstung von Maschine
- EN 50081-2/EN 50082-2/EN 61000-6-2
Elektromagnetische Verträglichkeit

Die Inbetriebnahme der geänderten oder erweiterten Maschine ist solange untersagt, bis festgestellt wurde, dass die geänderte oder erweiterte Maschine den Bestimmungen der oben genannten Richtlinien entspricht.

Bei einer nicht mit uns abgestimmten Änderung oder Erweiterung der Maschine verliert diese Erklärung ihre Gültigkeit.

Wangen, den 1.5.2017



Eckart Schwamborn
Geschäftsführer

EN Floor grinding machine DSM 250

Translation of the original operating instructions

Manufacturer: Schwamborn Gerätebau GmbH
 Robert-Bosch-Straße 8
 D-73117 Wangen / Göppingen

Telephone: +49 (0)7161 2005-0
 Telefax: +49 (0)7161 2005-15
 E-mail: info@schwamborn.com
 URL: http://www.schwamborn.com

Document: DSM250en
 Publishing date: 7.8.2018

Key to the illustrations

Pos.	Fig.	Designation
1	A	Handle
2	A	Safety switch
3	A/D	Guide bar
4	B/C/M	Drive (swivelling)
5	B/C	Extraction hose
6	B	Water level
7	B/C/ E/L	Cover
8	B/C/D	Holder
9	B/D	Machine console
10	B/M	Carriage height adjustment
11	B/C/D	Transport wheel
12	B	Clamping screw for drive
13	C	Transport grip
14	C/K/L	Safety hood

Pos.	Fig.	Designation
15	D	Clamping screw for guide bar
16	D	Power plug
17	D	Balancer
18	D	Transport bar (optional)
19	D	Connection for dust extraction
20	D	Assembly tool
21	D	Wheel axle
22	E	Grinding plate
23	E/F/ G/H	ETX diamond tool
24	E/F/H	Clamping screw for retaining ring
25	E/F/H	Retaining ring
26	E/K/L	Suction ring
27	F/H	Recess for tool change
28	K	Slide plate

Contents

1 Important notes	13	5 Maintenance	17
1.1 Symbols used	13	5.1 Customer service and spare parts	17
1.2 Liability and warranty	13	5.2 Mounting and dismantling ETX diamond tools ...	17
2 Safety	13	5.3 Cleaning the machine	17
2.1 Accident prevention and safety	13	5.4 Checking electrical components	17
2.2 Safety instructions	14	5.5 Final tasks	17
3 Operation	15	6 Acceptance and transport	18
3.1 Starting up the machine	15	6.1 Accepting the machine	18
3.2 Grinding	16	6.2 Transporting the machine	18
3.3 Switching the machine off	16	7 Technical data	18
4 Troubleshooting	16	8 Declaration of conformity	19

1 Important notes

The machine may be used only with the accessories supplied by the manufacturer for stripping, wet and dry grinding of floor surfaces such as:

- cement
- screeds
- synthetic resin screeds / asphalt
- natural stone floors
- residual adhesive or filling compound
- floor remnants (e.g. foam backing)

Any other use of the machine can lead to dangerous situations and is prohibited!

To ensure correct use of the machine, follow the instructions in the operating instructions, paying particular attention to any warnings and instructions relating to operation and maintenance!



Before using the machine, the operating personnel must carefully read and understand these operating instructions!

Keep these operating instructions close at hand for easy reference!

Read and observe documents and operating instructions provided by suppliers!

If the machine is on loan to other parties, the operating instructions needs to be provided with the machine and its importance must be made clear!

1.1 Symbols used

The following symbols are used in this documentation:



Safety instructions

This symbol indicates warnings, prohibitions and instructions regarding potential hazards. These instructions must be obeyed and closely observed.

Some safety instructions are accompanied by corresponding symbols.



Warning



Prohibition



Direction



Additional information

This symbol indicates additional information.

1.2 Liability and warranty

© Schwamborn Gerätebau GmbH

All rights, including those pertaining to translation, lie with Schwamborn Gerätebau GmbH.

No part of this documentation may be reproduced, used or distributed in any form without the written permission of Schwamborn Gerätebau GmbH.

Liability or warranty is excluded if:

- The instructions in the operating manual have not been observed.
- The machine or its attachments were improperly operated.
- The maintenance was carried out inadequately or incorrectly.
- Specified spare parts were not used.
- The protective equipment was not used, has been altered or was removed.
- The specified power supply ratings and surrounding conditions have not been observed.
- Unsuitable tools have been used.
- An unsuitable dust extraction has been used.

The manufacturer is not liable for any damage that may result if the user makes any changes to the machine without the manufacturer's permission. Any such actions will void the warranty.

2 Safety

This chapter contains a summary of the most important information on safety when handling the machine.

2.1 Accident prevention and safety

The following instructions comply with legislation, directives and publications such as:

- EU Machinery Directive
- EU Product Liability Directive
- Law governing technical materials
- Law governing equipment safety
- Law governing product liability

These operating instructions are intended for operators and tool setters, as well as for the personnel that service, maintain and repair the machine. Together with all the technical documentation, it is intended to help

- avoid hazardous situations
- use the machine for its intended applications
- avoid downtime and repair costs
- maintain the function of the machine
- extend the service life of the machine.

The manufacturer and owner of the machine must observe the contents and provisions of the EC directives. The effectiveness of any measure ultimately depends on how well all parties, i.e. the manufacturer, the owner and the machine operators, work together to uphold safety standards.

All laws and regulations (e.g. the valid regulations on waste disposal), accident prevention guidelines and generally recognised safety rules must be complied with when working on and with the machine!

2.2 Safety instructions

This machine incorporates state of the art technology and has been built in accordance with recognised safety regulations. This ensures that the highest possible standards of occupational safety are maintained. However, incorrect use of the machine could endanger the health and lives of the personnel or cause material damage.

 The machine may only be operated by people who have been assigned to do so and who have the appropriate training and skills!

 If any defects are found in the machine that could endanger people or damage property, stop the machine immediately and ensure that it cannot be used again until all repairs have been completed!



 The operating and maintenance personnel responsible for the machine must ensure that no one can enter the machine's danger zone during operation or maintenance work!



 Risk of injury if safety equipment has been removed or is non-functional!
The safety equipment must be checked for completeness and function before start-up!
The safety equipment must be in place during operation!

 The surfaces to be ground by the machine must be free of obstacles.

 When working on the machine (setup, maintenance, service, repair, cleaning, etc.), the power supply of the machine has to be disconnected from the mains (pull plug).



 Risk of injury from rotating machine parts!
Limbs and clothing can be drawn in!
Proceed with the greatest care and caution!



 High-voltage electrical current can be fatal!
Only connect the machine to power supplies equipped with a ground fault circuit interrupter!
Connections with mains cables must be protected from splash water!

Only suitably knowledgeable, qualified professional electricians may perform work on any electrical parts of the system!



 Risk of poisoning due to harmful substances at the workplace!
Eating, drinking and smoking at the workplace is not permitted. Always eat in break rooms or canteen areas!
After completing the work, thoroughly clean yourself!

 A general inspection of the machine must be conducted before starting up the machine! Particular attention should be paid to damaged or loose components, and wear!
The machine may only be put into operation if it is in perfect technical condition!
Adding to or modifying the machine in any way that could compromise operating safety is prohibited!

 Cleaning and maintenance may be done only by trained personnel!

Maintenance must be conducted as described in the operating instructions!

Do not use high pressure cleaners to clean the machine!

 Do not operate the machine in areas where there is risk of explosion or where flammable materials are present.

 Risk of damage due to excessive extraction capacity!
The manufacturer strongly recommends to use extraction devices of the Schwamborn brand only.

3 Operation



-  **Risk of injury from parts flung out during grinding!**
Wear protective clothing and protective goggles!
Wear safety shoes!
Wear protective gloves!

Proceed with the greatest care and caution!



-  **Danger of injury from loud noise during grinding operation of the machine!** Emission value is greater than 85 dB (A).
Always wear hearing protection when the machine is in operation!



-  **High-voltage electrical current can be fatal! Do not allow the power line to be run over, crushed or pulled on!**



-  **Risk of injury from dust formation during grinding work!**
Connect an extractor unit to the machine or feed in water during the grinding process.
Wear respiratory protection!

3.1 Starting up the machine

-  **Observe the safety instructions in Chapter 2!**
The initial start-up of the machine may be carried out only by qualified personnel!

A visual inspection of the machine needs to be done before starting up the machine.
Particular attention should be paid to damaged or loose components, wearing and filling levels.

Always use ETX diamond tools or abrasive bonding for the surface to be machined (e.g. some surfaces have to be ground wet).

1. Check the surface to be ground and remove any protruding objects.
 2. Loosen the clamping screw [15, Fig. D], adjust the guide bar [3, Fig. D] to the appropriate work position and retighten the clamping screw.
 3. Check ETX diamond tools for function and condition and replace if necessary.
(→ Chapter 5.2 - page 17).
 4. Place the grinding plate [22, Fig. E] with the inserted ETX diamond tools [23, Fig. E] on the surface to be ground.
 5. Turn the carriage height adjustment [10, Fig. B] until the machine is aligned horizontally according to the built-in water level [6, Fig. B].
 6. **either:**
Prepare for standard floor grinding
(→ Fig. K/L)
 - a. Push cover [7] onto the slide plate [28].
 - b. Turn suction ring [26] until the cover latches into the safety hood [14, Fig. L left].**or:**
Prepare for edge grinding
(→ Fig. B/C/K/L/M)
 - a. Pull cover [7] from the slide plate [28] and insert into the holder [8].
 - b. Turn the suction ring [26] with the slide plate [28] to the corresponding edge side (right or left) (→ Fig. J).
 - c. Loosen the clamping screw [12] by hand.
 - d. Swivel the drive all the way to the appropriate side (right or left) (→ Fig. J/M).
 - e. Tighten clamping screw.
 - f. Align slide plate [28] to the wall (→ Fig. J/M help lines).
 7. Attach external dust extraction (customer side) at the connection to the dust extraction [19, Fig. D].
 8. **Check the safety equipment for completeness and function before starting up!**
-  **Risk of damage due to tensile strain exerted by the power line!**
9. Connect the line for the power supply of the machine with the balancer [17, Fig. D].

 The power socket serving as the electric supply should be installed and provided with mains current according to local regulations!

 Risk of injury from inadvertent starting of the machine!
Before plugging in the power plug, make sure that the safety switch on the machine is switched off, i.e. not pressed in.

10. Plug power plug [16, Fig. D] into the socket (use extension cable if necessary).

 The machine is ready for operation.

3.2 Grinding

 Risk of damage and injury from uncontrolled movement of the machine!
Before pressing the safety switch, the machine has to be held firmly by the handle of the guide bar.

1. If necessary, feed in water onto surfaces that are to be ground wet.
2. Hold the machine by the handle [1, Fig. A] of the guide bar.
3. Press the safety switch [2, Fig. A] on one or both sides and hold tight.

 The surface to be ground can now be machined.

 Depending on the application, the machine needs to be retrofitted (→ Pos. 7).

4 Troubleshooting

 Only suitably knowledgeable, qualified professional technicians may perform repairs on the machine.

Malfuction	Cause	Rectification
Machine will not start.	Connecting cable for the voltage supply is not properly connected with the power socket.	Plug power plug [16, Fig. D] into the socket.
	Connecting cable is defective.	Replace connecting cable.
	Safety switch is defective.	Replace safety switch.
Grinding pattern is uneven.	ETX diamond tools are loose.	Fasten ETX diamond tools.
	ETX diamond tools are damaged or worn.	Replace ETX diamond tools.

3.3 Switching the machine off

 Observe the safety instructions in Chapter 2!

 Risk of injury from grinding plate still rotating after the machine is switched off!
Only switch off the machine with the ETX diamond tools resting on the floor.
The grinding plate can otherwise still rotate idly (run-on) for several seconds after being switched off or the safety switch is released.

— Release safety switch [2, Fig. A] on both sides.

 The machine is switched off.

 Risk of injury from high voltage!
When the safety switch is released, the machine still has voltage.
To de-energize the machine, pull the power plug from the line to the voltage supply.

5 Maintenance

 Observe the safety instructions in Chapter 2!



 The operating and maintenance personnel responsible for the machine must ensure that no one can enter the machine's danger zone during operation or maintenance work!

 Maintenance work may only be performed by trained specialists! They must be familiar with the dangers associated with such work, protect themselves and avoid danger!

 When working on the machine (set-up, maintenance, service, repair, cleaning, etc.), the power supply of the machine has to be disconnected from the mains (disconnect power plug)!

Perform cleaning and maintenance work in accordance with the operating manual and check the safety equipment for completeness and functionality.

5.1 Customer service and spare parts

In case of customer service queries, replacement parts or repairs, please contact the manufacturer. To ensure your queries are dealt with as quickly as possible, always quote your machine data. These are located on the machine's nameplate.

5.2 Mounting and dismantling ETX diamond tools

 Risk of damage due to unsuitable tools! The manufacturer strongly recommends to use only the certified tools offered by Schwamborn.

The consistency of the surface to be ground determines type or the composition of the ETX diamond tools to be used.

1. Pull the power plug [16, Fig. D] from the line to the voltage supply.
2. Remove assembly tool [20, Fig. D] from the machine console [9].
3. Place the machine with the handle [1, Fig. A] on the floor (→ Fig. K).
4. With the machine tipped, the grinding plate [22, Fig. E] is accessible with the ETX diamond tools [23, Fig. E].

 The ETX diamond tools need to be checked for wear and damage by the user before each use and be replaced by new ones if necessary.

5. Use the assembly tool to loosen the three clamping screws [24, Fig. E] of the retaining ring.
6. Turn retaining ring [25, Fig. F] counter-clockwise to full stop. (→ arrow)
-  The three recesses [27, Fig. F] have to be positioned each at one ETX diamond tool.
7. Loosen the ETX diamond tool [23, Fig. G] from the grinding plate with a gentle strike of a lump hammer and remove it. (→ arrow)
8. Remove all ETX diamond tools.
9. Insert new ETX diamond tool [23, Fig. G] into the recess [27, Fig. F] of the grinding plate and press in firmly in the direction of the arrow (use lump hammer if necessary).
10. Mount all ETX diamond tools.
11. Turn retaining ring [25, Fig. H] clockwise to full stop. (→ arrow)
12. Firmly screw in the three clamping screws [24, Fig. H].
13. Set the machine upright.
14. Insert the assembly tool back into the machine console [9, Fig. D].

5.3 Cleaning the machine

 Observe the safety instructions in Chapter 2!

1. Pull the power plug [16, Fig. D] from the line to the voltage supply.
2. Place the machine with the handle [1, Fig. A] on the floor (→ Fig. K).
3. Clean and dry the bottom side of the machine and ETX diamond tools with a cloth or suitable agents.
4. Set the machine upright.
5. Clean the machine dry with a cloth or suitable agents.

5.4 Checking electrical components

 Only suitably knowledgeable, qualified professional electricians may perform work on any electrical parts of the machine!

 Risk of fire due to faulty electrical cables!
— Check the mains cable and power plug regularly for functional safety.

5.5 Final tasks

- Restart the machine if necessary (→ Chapter 3.1 - page 15).

6 Acceptance and transport

6.1 Accepting the machine

 **Observe the safety instructions in Chapter 2!**

The machine is delivered in a complete and packaged condition from the manufacturer.

1. Unpack machine and check the enclosed delivery slip to make sure all parts are delivered.
2. Check whether any items have been damaged in transit.
3. In case of damage, contact the transport company immediately!
4. Report any problems to the manufacturer immediately!

 Complaints at a later date cannot be acknowledged!

6.2 Transporting the machine



 **Risk of injury from heavy loads!**
Suspended loads can fall or tip over, causing serious injuries!

Do not stand under suspended loads!
Raising and lowering the load must be performed by two persons!
Do not raise loads any higher than necessary!
Prevent the load from swinging back and forth!
Keep sufficient safety distance!

Devices for transporting the unit have to be rated to handle its full weight and dimensions. Observe weight data on packaging or in the accompanying documentation!

Never walk or reach beneath the load while it is being lowered.

Wear safety shoes!
Wear protective gloves!

Proceed with the greatest care and caution!

For longer periods in transport or in storage, the machine needs to be covered to protect it against soiling.

The machine can be fastened to pallets to protect it against damages. Relocation over short distances is possible on the transport wheels.

1. Pull the power plug [16, Fig. D] from the power outlet.
2. Fasten all loose parts to the machine.
3. **either:**
 - Move the machine to the respective location with the transport wheels [11, Fig. B/C/D] and deposit.
- or:**
 - a. Grab the machine by the handle [1, Fig. A] and transport grip [13, Fig. C] and lift carefully.
 - b. Lift the machine onto a suitable transport device (e.g. a palette) and lower it.
 - c. Always secure the machine according to regulations during transport by a vehicle or suitable devices and strap down with tension belts.
 - d. Move the machine to the respective location and deposit.

7 Technical data

Designation	Value	Unit
Rated voltage	230	V, 1~
Rated frequency	50	Hz
Rated current	13,2	A
Rated power	2,2	kW
Tool speed	1400	rpm
Protection rating	IP 23	
Dimensions (L x W x H) about	1000 x 400 x 1000	mm
Working width (Ø)	250	mm
Grinding pressure	34	kg
Weight	54	kg
Noise level	79	dB(A)
Vibration total value*)	≤ 2,5	m/s ²

*) Determined under standardised manufacturer operating conditions according to the HARM measuring method.

8 Declaration of conformity

Schwamborn Gerätebau GmbH
Robert-Bosch-Straße 8
D-73117 Wangen
Germany

We hereby declare that the machine

DSM 250

complies with the provisions described in

- Directive 2006/42/EC
Machine
- Directive 2004/108/EC
Electromagnetic Compatibility
- Directive 2006/95/EC
Low Voltage

The following harmonised standards apply:

- EN 292-1, EN 292-2, EN 13857
Safety of Machinery
- EN 60204-1
Electrical Equipment of Machines
- EN 50081-2/EN 50082-2/EN 61000-6-2
Electromagnetic Compatibility

It is forbidden to begin operating a modified or retrofitted machine before it has been determined that the modified or retrofitted machine conforms to the above directives.

This declaration is no longer valid if the machine is modified or retrofitted without our prior consent and approval.

Wangen, 1.5.2017



Eckart Schwamborn
Managing Director

FR Perceuse de sol DSM 250

Manuel d'utilisation original

Constructeur: Schwamborn Gerätebau GmbH
 Robert-Bosch-Straße 8
 D-73117 Wangen / Göppingen

Téléphone: +49 (0)7161 2005-0
 Télécopie: +49 (0)7161 2005-15
 E-Mail: info@schwamborn.com
 URL: http://www.schwamborn.com

Document: DSM250fr
 Date d'édition: 7.8.2018

Légende des illustrations

Pos.	Fig.	Dénomination
1	A	Poignée
2	A	Interrupteur de sécurité
3	A/D	Manche de guidage
4	B/C/M	Moteur (basculant)
5	B/C	Gaine d'aspiration
6	B	Niveau à bulle
7	B/C/ E/L	Capot
8	B/C/D	Fixation
9	B/D	Bâti de la machine
10	B/M	Réglage en hauteur du dispositif de déplacement
11	B/C/D	Roulettes de transport
12	B	Vis de blocage de l'entraînement
13	C	Poignée de transport
14	C/K/L	Capot de protection
15	D	Vis de blocage du manche de guidage

Pos.	Fig.	Dénomination
16	D	Fiche d'alimentation
17	D	Décharge de traction
18	D	Tige de transfert (en option)
19	D	Raccord à l'évacuation de la poussière
20	D	Outil de montage
21	D	Axe de roue
22	E	Plateau de ponçage
23	E/F/ G/H	Outil diamanté ETX
24	E/F/H	Vis de blocage de la bague de fixation
25	E/F/H	Bague de fixation
26	E/K/L	Bague aspirante
27	F/H	Évidement permettant le changement d'outil
28	K	Plaque coulissante

Sommaire

1 Remarques importantes	21	5 Entretien	25
1.1 Symboles utilisés	21	5.1 Service après-vente et pièces de rechange	25
1.2 Responsabilité et garantie	21	5.2 Montage et démontage des outils diamantés ETX	26
2 Sécurité	21	5.3 Nettoyage de la machine	26
2.1 Prévention des accidents et sécurité	21	5.4 Contrôle des composants électriques	26
2.2 Consignes de sécurité	22	5.5 Travaux terminaux	26
3 Fonctionnement	23	6 Réception et transport	26
3.1 Mise en service de la machine	24	6.1 Réception de la machine	26
3.2 Ponçage	24	6.2 Transport de la machine	27
3.3 Arrêt de la machine	25	7 Déclaration de conformité	27
4 Elimination des erreurs	25	8 Caractéristiques techniques	28

1 Remarques importantes

La machine doit être utilisée exclusivement avec les accessoires fournis par le constructeur pour décaper et poncer à sec ou au mouillé différents types de sols:

- béton
- ragréage
- ragréage résine/asphalte
- sols en pierre naturelle
- résidus de colle et de masticque
- résidus de revêtement de sol (p. ex. dos en mousse)

Toute autre utilisation de la machine peut être dangereuse et est par conséquent interdite!

L'utilisation conforme signifie également le respect du manuel d'utilisation et particulièrement des mises en garde qu'il contient, ainsi que du contenu des instructions relatives au fonctionnement et à la maintenance!



Ce manuel d'utilisation doit avoir été lu avec soin et compris par le personnel avant qu'il utilise la machine! Toujours garder le manuel d'utilisation à portée de main!

Lire la documentation et les manuels d'utilisation des fournisseurs et en tenir compte!

En cas de prêt de la machine à d'autres personnes, le manuel d'utilisation doit leur être remis et son importance doit être signalée!

1.1 Symboles utilisés

Les symboles suivants sont utilisés dans le présent manuel:



Consigne de sécurité

Ce symbole accompagne des avertissements, interdictions et recommandations qui signalent des dangers et qui doivent être impérativement respectés et suivis.

Les consignes de sécurité sont parfois accompagnées des symboles correspondants.



Avertissement



Interdiction



Recommandation



Information supplémentaire

Ce symbole signale des informations supplémentaires.

1.2 Responsabilité et garantie

© Schwamborn Gerätebau GmbH

Tous les droits y compris ceux concernant la traduction sont réservés à la société Schwamborn Gerätebau GmbH.

Il est interdit de reproduire, de modifier ou de diffuser quelque partie que ce soit de cette documentation, sous quelque forme que ce soit, sans autorisation écrite de la société Schwamborn Gerätebau GmbH.

Toute responsabilité ou garantie est exclue dans les cas suivants :

- Les indications ou les instructions du manuel d'utilisation n'ont pas été respectées.
- La machine ou les dispositifs correspondants ont été utilisés incorrectement.
- La maintenance effectuée a été insuffisante ou non conforme.
- Les pièces de rechange prescrites n'ont pas été utilisées.
- Les dispositifs de sécurité n'ont pas été utilisés, ont été modifiés ou démontés.
- Les valeurs de branchement et les conditions ambiantes préconisées n'ont pas été respectées.
- Les outils utilisés n'étaient pas appropriés.
- Le dispositif d'évacuation de la poussière utilisé n'était pas approprié.

Si la machine est modifiée sans son accord, le constructeur ne peut pas être tenu pour responsable des dommages éventuels. En outre, toutes les réclamations possibles au titre de la garantie sont alors annulées.

2 Sécurité

Ce chapitre comporte un résumé des principales informations de sécurité relatives au maniement de la machine.

2.1 Prévention des accidents et sécurité

Les informations suivantes sont conformes aux lois, directives et publications telles que:

- Directives machines EU
- Directive relative à la responsabilité du fait des produits
- la loi relative aux équipements techniques
- la loi relative à la sécurité des appareils
- la loi relative à la responsabilité du constructeur.

Le manuel d'utilisation s'adresse aux utilisateurs et au personnel de maintenance, d'entretien et de réparation de la machine et doit, avec la documentation technique complète, aider à



- prévenir des dangers
- utiliser la machine conformément à l'usage prévu
- éviter des immobilisations et des frais de réparation
- maintenir la machine en état de fonctionnement
- prolonger la durée de vie de la machine

Le constructeur et l'exploitant de la machine doivent respecter le contenu et les dispositions des directives européennes qui s'appliquent. L'efficacité de toutes ces mesures dépend avant tout de la coopération, en matière de sécurité, de tous les intervenants, à savoir le constructeur, l'exploitant et le personnel utilisateur.



Toutes les lois et directives (par ex. la directive en vigueur concernant l'élimination des déchets), les dispositions relatives à la prévention des accidents et les règles techniques de sécurité généralement reconnues doivent être respectées lors des travaux réalisés avec et sur la machine!

2.2 Consignes de sécurité

Cette machine a été conçue selon les règles techniques les plus récentes et selon les règles de sécurité reconnues. Ceci garantit une sécurité de travail maximale. Néanmoins, la machine peut engendrer un danger de mort, des risques pour la santé du personnel ou des dommages matériels.

-  Seul du personnel dûment autorisé et qualifié en conséquence est autorisé à travailler sur la machine!
-  Si des dommages ou des défauts pouvant entraîner des préjudices corporels ou matériels sont constatés sur la machine, mettre immédiatement la machine hors service et empêcher toute utilisation ultérieure jusqu'à la réparation complète!



-  Le personnel chargé de l'utilisation et de la maintenance de la machine doit s'assurer que personne ne peut pénétrer dans la zone dangereuse de la machine lors de l'utilisation ou de la maintenance de celle-ci!
-  Lors des travaux sur la machine (montage, maintenance, entretien, réparation, nettoyage, etc.), son alimentation électrique doit être coupée du secteur (débrancher la prise)!



-  **Risque de blessure lorsque les dispositifs de sécurités sont démontés ou hors service!**
Avant de mettre la machine en service, il convient de contrôler que les dispositifs de sécurité sont complets et opérationnels!
Les dispositifs de sécurité doivent être en place pendant le fonctionnement de la machine!

-  Les surfaces à traiter avec la machine doivent être exemptes de tout obstacle.



-  Les éléments en rotation de la machine présentent un risque de blessure!
Des parties du corps et des vêtements peuvent être happés!
Procéder avec la plus grande prudence!





-  **Danger de mort! Haute tension!**
La machine ne doit être raccordée qu'à un réseau électrique équipé d'un disjoncteur!

Les raccords des câbles d'alimentation doivent être protégés contre les projections d'eau!

Tous les travaux sur l'installation électrique doivent être effectués exclusivement par des électriciens suffisamment informés et qualifiés!







-  **Risque d'empoisonnement provoqué par l'émission de substances dangereuses pour la santé sur le lieu de travail!**
Il est interdit de manger, de boire et de fumer sur le lieu de travail! La nourriture doit être absorbée uniquement au réfectoire ou à la cantine!
Se laver après avoir terminé les travaux!

-  Avant de commencer à travailler avec la machine, procéder à un contrôle général! Accorder une attention particulière aux pièces éventuellement endommagées ou desserrées et à l'usure!

Mettre la machine en service uniquement si elle est en parfait état technique!

L'ajout d'éléments et les modifications effectués sur la machine pouvant influencer la sécurité du fonctionnement sont interdits!

-  Les travaux de nettoyage et de maintenance doivent être effectués exclusivement par du personnel spécialisé dûment instruit!
-  Les travaux de maintenance doivent être effectués conformément à ce manuel d'utilisation!
Il est interdit de nettoyer la machine avec un nettoyeur à haute pression!
-  Il est interdit de mettre la machine en service dans des environnements explosibles et sur des matériaux inflammables!
-  Risque d'endommagement à cause d'une puissance d'aspiration excessive !
Le constructeur recommande instamment d'utiliser uniquement un dispositif d'aspiration de marque Schwamborn.



-  Danger de mort! Haute tension! Il est interdit de rouler sur le câble d'alimentation avec la machine, de le coincer ou de l'arracher!



-  Risque de blessure dû à la formation de poussière lors des travaux de ponçage!
Brancher un dispositif d'évacuation sur la machine ou asperger d'eau la surface à poncer!
Porter un masque respiratoire!

3 Fonctionnement



-  Risque de blessure dû à des pièces projetées au cours du ponçage!
Porter des vêtements et lunettes de protection!
Porter des chaussures de sécurité!
Porter des gants de protection!
Procéder avec la plus grande prudence!



-  Risque de blessure dû aux émissions sonores provoquées par les travaux de ponçage avec la machine!
Les émissions sonores dépassent 85 dB (A).
Porter un dispositif de protection auditive pendant la durée d'utilisation de la machine!

3.1 Mise en service de la machine

 **Respecter les consignes de sécurité du chapitre 2!**

La première mise en service de la machine doit être effectuée uniquement par des spécialistes qualifiés!

Il convient de procéder à un contrôle visuel de la machine avant de la mettre en service!
Surveiller tout particulièrement la présence éventuelle de pièces détériorées ou desserrées, de points d'usure ainsi que les niveaux!

La surface à traiter et les outils diamantés ETX, ainsi que la composition de l'abrasif, doivent être adaptés les uns aux autres (certaines surfaces par exemple doivent être poncées au mouillé).

1. Contrôler la surface à poncer et éliminer le cas échéant les objets dépassant de la surface.
2. Desserrer la vis de blocage [15, Fig. D], régler le manche de guidage [3, Fig. D] sur la position de travail correspondante et resserrer la vis de blocage.
3. Contrôler le fonctionnement et l'état des outils diamantés ETX, les remplacer par des outils neufs si nécessaire (→ Chapitre 5.2 - page 26).
4. Mettre le plateau de ponçage [22, Fig. E] en place avec les outils diamantés ETX [23, Fig. E] sur la surface à poncer.
5. Tourner le réglage en hauteur du dispositif de déplacement [10, Fig. B] jusqu'à ce que la machine soit ajustée horizontalement selon le niveau à bulle intégré [6, Fig. B].
6. Soit:

Préparation au ponçage de sol standard

(→ Fig. K/L)

- a. Pousser le capot [7] sur la plaque coulissante [28].
- b. Tourner la bague aspirante [26] jusqu'à ce que le couvercle du capot de protection s'encliquète [14, Fig. L à gauche].

Ou bien:

Préparation pour le ponçage de bord

(→ Fig. B/C/K/L/M)

- a. Retirer le capot [7] de la plaque coulissante [28] et l'insérer dans la fixation [8].
- b. Tourner la bague aspirante [26] avec la plaque coulissante [28] sur le côté souhaité (à droite ou à gauche) (→ Fig. J).
- c. Desserrer la vis de blocage [12] à la main.
- d. Faire pivoter l'entraînement du côté souhaité (à droite ou à gauche) jusqu'à la butée (→ Fig. J/M).

- e. Serrer la vis de blocage.
- f. Positionner la plaque coulissante [28] en direction du mur (→ Fig. J/M lignes d'aide).

7. Raccorder l'évacuation extérieure de poussière (à mettre à disposition par le client) au raccord d'évacuation de la poussière [19, Fig. D].

8. Avant de mettre la machine en service, vérifier que les dispositifs de sécurité sont complets et opérationnels!

 **Risque d'endommagement inhérent à la traction exercée sur le câble d'alimentation!**

9. Acheminer le câble d'alimentation électrique de la machine dans le dispositif de décharge de traction [17, Fig. D].

 **L'exploitant se charge de mettre à disposition et d'installer la prise secteur requise en conformité avec la réglementation en vigueur localement!**

 **Risque de blessure en cas de démarrage intempestif de la machine!
Avant de brancher la fiche d'alimentation, il convient de vérifier que l'interrupteur de sécurité de la machine est hors tension, donc non enfoncé.**

10. Brancher la fiche d'alimentation [16, Fig. D] dans la prise (utiliser une rallonge si nécessaire).

✓ La machine est opérationnelle.

3.2 Ponçage



 **Risque d'endommagement et de blessure en cas de déplacement intempestif de la machine!
Avant d'actionner l'interrupteur de sécurité, il convient de saisir fermement la machine par la poignée du manche de guidage!**



1. Le cas échéant, asperger d'eau la surface à poncer au mouillé.
2. Maintenir la machine par la poignée [1, Fig. A] du manche de guidage.
3. Appuyer sur l'interrupteur de sécurité [2, Fig. A] de l'un ou des deux côtés et maintenir la pression.

✓ La surface à poncer peut maintenant être traitée.

 La machine doit être transformée selon l'application (→ Pos. 7).

3.3 Arrêt de la machine

-  Respecter les consignes de sécurité du chapitre 2!
-  La poursuite de la rotation du plateau de ponçage après la mise à l'arrêt de la machine présente un risque de blessure!
Mettre la machine à l'arrêt uniquement lorsque les outils diamantés ETX reposent sur le sol!
Dans le cas contraire, le plateau de ponçage peut poursuivre sa rotation à vide encore quelques secondes après la mise à l'arrêt ou le relâchement de l'interrupteur de sécurité (poursuite)!

- Lâcher l'interrupteur de sécurité [2, Fig. A] des deux côtés.
-  La machine est mise à l'arrêt.
-  **Risque de blessure! Haute tension!**
La machine n'est pas exempte de tension lorsque l'interrupteur de sécurité est relâché!
Pour mettre la machine hors tension, débrancher le connecteur secteur du câble d'alimentation électrique!

4 Elimination des erreurs



 Seul un spécialiste dûment informé et qualifié est autorisé à procéder à l'élimination des erreurs!

Défaillance	Cause	Remède
La machine ne démarre pas.	Le câble de raccordement de l'alimentation électrique n'est pas raccordé correctement à la prise secteur.	Brancher le connecteur secteur [16, Fig. D] dans la prise.
	Le cordon d'alimentation est défectueux.	Remplacer le câble d'alimentation.
	L'interrupteur de sécurité est défectueux.	Remplacer l'interrupteur de sécurité.
Le résultat du ponçage est irrégulier.	Les outils diamantés ETX ne sont pas fixés solidement.	Immobiliser les outils diamantés ETX.
	Les outils diamantés ETX sont endommagés ou usés.	Remplacer les outils diamantés ETX.

5 Entretien

-  Respecter les consignes de sécurité du chapitre 2!



-  Le personnel chargé de l'utilisation et de la maintenance de la machine doit s'assurer que personne ne peut pénétrer dans la zone dangereuse de la machine lors de l'utilisation ou de la maintenance de celle-ci!
-  Tous les travaux de maintenance dangereux doivent être confiés uniquement à des spécialistes dûment formés! Le personnel en question doit être conscient des risques encourus, se protéger contre ceux-ci et pouvoir prévenir ces risques!

-  Lors des travaux sur la machine (montage, maintenance, entretien, réparation, nettoyage, etc.), son alimentation électrique doit être coupée du secteur (débrancher la fiche)!
Effectuer les travaux de nettoyage et de maintenance conformément aux instructions du manuel d'utilisation, contrôler que les dispositifs de sécurité sont complets et opérationnels!

5.1 Service après-vente et pièces de rechange

Pour toutes les questions concernant le service après-vente, les pièces de rechange ou les réparations, s'adresser au constructeur. Pour assurer un traitement rapide des questions, toujours indiquer les caractéristiques de la machine concernée situées sur la plaque signalétique de celle-ci.

5.2 Montage et démontage des outils diamantés ETX

 **Risque d'endommagement en cas d'utilisation d'un outil inapproprié !**
Le constructeur recommande instamment d'utiliser uniquement des outils proposés et certifiés par Schwamborn.

Les caractéristiques de la surface à poncer déterminent le type et la composition des outils diamantés ETX à utiliser.

1. Débrancher la fiche d'alimentation [16, Fig. D] du câble d'alimentation électrique.
2. Retirer l'outil de montage [20, Fig. D] du bâti de la machine [9].
3. Poser la machine au sol (→ Fig. K) avec la poignée [1, Fig. A].
4. Lorsque la machine est basculée, le plateau de ponçage [22, Fig. E] est accessible avec les outils diamantés ETX [23, Fig. E].

 **L'utilisateur est tenu de vérifier avant chaque utilisation que les outils diamantés ETX sont intacts et non usés, il doit les remplacer si cela est nécessaire.**

5. À l'aide de l'outil de montage, desserrer les 3 vis de blocage [24, Fig. E] de la bague de fixation.
6. Tourner la bague de fixation [25, Fig. F] dans le sens anti-horaire jusqu'en butée. (→ flèche)

 Les 3 évidements [27, Fig. F] doivent être positionnés à l'emplacement de l'outil diamanté ETX.

7. En frappant légèrement avec un maillet, dégager l'outil diamanté ETX [23, Fig. G] du plateau de ponçage puis le retirer. (→ flèche)
8. Déposer tous les outils diamantés ETX.
9. Introduire un nouvel outil diamanté ETX [23, Fig. G] dans l'évidement [27, Fig. F] du plateau de ponçage puis l'enfoncer dans le sens de la flèche (utiliser un maillet si nécessaire).
10. Monter tous les outils diamantés ETX.
11. Tourner la bague de fixation [25, Fig. H] dans le sens horaire jusqu'en butée. (→ flèche)
12. Serrer les 3 vis de blocage [24, Fig. H].
13. Redresser la machine.
14. Insérer de nouveau l'outil de montage dans le bâti de la machine [9, Fig. D].

5.3 Nettoyage de la machine

 **Respecter les consignes de sécurité du chapitre 2!**

1. Débrancher la fiche d'alimentation [16, Fig. D] du câble d'alimentation électrique.
2. Poser la machine au sol (→ Fig. K) avec la poignée [1, Fig. A].
3. Nettoyer la partie inférieure de la machine et les outils diamantés ETX à sec avec un chiffon ou un autre moyen approprié.
4. Redresser la machine.
5. Nettoyer la machine à sec avec un chiffon ou un autre moyen approprié.

5.4 Contrôle des composants électriques

 **Respecter les consignes de sécurité du chapitre 2!**

 **Tous les travaux sur l'installation électrique doivent être effectués exclusivement par des électriciens suffisamment informés et qualifiés!**

 **Risque d'incendie en raison de câbles électriques défectueux!**

— **Contrôler à intervalles réguliers la sécurité du fonctionnement du câble et du connecteur secteur!**

5.5 Travaux terminaux

— Remettre la machine en service si nécessaire (→ Chapitre 3.1 page 24).

6 Réception et transport

6.1 Réception de la machine

 **Respecter les consignes de sécurité du chapitre 2!**

La machine est livrée complète et dans un emballage de protection par le constructeur.

1. Déballer la machine et contrôler que la livraison est complète à l'aide du bon de livraison.
2. Vérifier que la machine n'a pas subi de dégradations lors du transport.
3. Signaler immédiatement au transporteur les dommages éventuels dus au transport!
4. S'adresser immédiatement au constructeur en cas de problème!

 Les réclamations adressées plus tard ne seront pas prises en compte!

6.2 Transport de la machine



 **Risque de blessure par les pièces lourdes!**
Les pièces suspendues peuvent chuter ou basculer, provoquant de graves blessures!

 **Ne jamais se tenir sous une charge en suspension!**
Deux personnes sont toujours requises pour lever et abaisser des charges!
Lever une charge seulement de la hauteur requise!
Éviter un balancement de la charge!
Se tenir toujours à une distance de sécurité suffisante!

Utiliser uniquement des moyens de transport adaptés au poids et aux dimensions de la charge!
Tenir compte des poids indiqués sur l'emballage et dans les documents d'expédition!
Ne jamais se positionner ou passer les mains sous la charge en cours d'abaissement!
Porter des chaussures de sécurité!
Porter des gants de protection!

Procéder avec la plus grande prudence!

Si la machine doit être transportée ou stockée de manière prolongée, il convient de la recouvrir afin de la protéger d'un encrassement!

Afin de la protéger de détériorations, la machine peut être fixée, et transportée sur une palette. Il est possible de déplacer la machine sur les roues porteuses si le trajet est court.

1. Débrancher la fiche d'alimentation [16, Fig. D] de la prise.
2. Arrimer tous les éléments mobiles de la machine.
3. **Soit:**
 - Déplacer la machine à l'aide des roues porteuses [11, Fig. B/C/D] jusqu'à son nouvel emplacement puis la poser sur le sol.

Soit:

- a. Saisir la machine par la poignée [1, Fig. A] et la poignée de transport [13, Fig. C] et la soulever avec prudence.

- b. Soulever la machine au-dessus d'un moyen de transport approprié (p. ex. une palette) puis la poser sur celui-ci.
- c. Pour la transporter, toujours fixer la machine dans le véhicule ou l'appareil de transport ou l'arrimer avec des sangles conformément aux prescriptions.
- d. Amener la machine à l'emplacement souhaité et la déposer.

7 Déclaration de conformité

Schwamborn Gerätebau GmbH
Robert-Bosch-Straße 8
D-73117 Wangen
Allemagne

Par la présente déclaration, nous attestons que la machine

DSM 250

est conforme aux dispositions des

- Directive 2006/42/CE
Machines
- Directive 2004/108/CE
Compatibilité électromagnétique
- Directive 2006/95/CE
Basse tension

Normes harmonisées appliquées:

- EN 292-1, EN 292-2, EN 13857
Sécurité des machines
- EN 60204-1
Équipement électrique des machines
- EN 50081-2/EN 50082-2/EN 61000-6-2
Compatibilité électromagnétique

La mise en service de la machine modifiée ou ayant subi une extension est interdite tant qu'il n'a pas été constaté que les modifications ou extensions sont conformes aux dispositions des directives mentionnées ci-dessus.

Cette déclaration est rendue caduque par toute modification ou extension de la machine réalisée sans notre accord.

Wangen, le 1.5.2017



Eckart Schwamborn
Directeur

8 Caractéristiques techniques

Dénomination	Valeur	Unité
Tension nominale	230	V, 1~
Fréquence nominale	50	Hz
Intensité nominale	13,2	A
Puissance nominale	2,2	kW
Rotation de l'outil	1400	tr/min ⁻¹
Indice de protection	IP 23	
Dimensions (L x l x H) env.	1000 x 400 x 1000	mm
Largeur de travail	Ø 250	mm
Pression de ponçage	34	kg
Poids	54	kg
Niveau de puissance sonore	79	dB(A)
Valeur totale de vibration *)	≤ 2,5	m/s ²

*) calculé dans des conditions d'exploitation standard du constructeur, selon la méthode de mesure HARM.

NL Vloerslijpmachine DSM 250

Vertaling van de oorspronkelijke gebruiksaanwijzing

Fabrikant: Schwamborn Gerätebau GmbH
 Robert-Bosch-Straße 8
 D-73117 Wangen / Göppingen

Telefoon: +49 (0)7161 2005-0
 Telefax: +49 (0)7161 2005-15
 E-mail: info@schwamborn.com
 URL: http://www.schwamborn.com

Document: DSM250nl
 Uitgavedatum: 7.8.2018

Legenda voor de afbeeldingspagina's

Pos.	Fig.	Aanduiding
1	A	Greep
2	A	Veiligheidsschakelaar
3	A/D	Geleidestang
4	B/C/M	Aandrijving (zwenkbaar)
5	B/C	Afzuigslang
6	B	Waterpas
7	B/C/ E/L	Afdekking
8	B/C/D	Houder
9	B/D	Machineconsole
10	B/M	Rijwerk-hoogteverstelling
11	B/C/D	Transportwiel
12	B	Klemschroef voor aandrijving
13	C	Transportgreep
14	C/K/L	Stofkap

Pos.	Fig.	Aanduiding
15	D	Klemschroef voor geleidestang
16	D	Netstekker
17	D	Trekontlasting
18	D	Transportstang (optie)
19	D	Aansluiting voor stofafzuiging
20	D	Montagegereedschap
21	D	Wielas
22	E	Slijpschijf
23	E/F/ G/H	ETX-diamantwerktuig
24	E/F/H	Klemschroef voor borgring
25	E/F/H	Borgring
26	E/K/L	Zuigring
27	F/H	Uitsparing voor werktuigwissel
28	K	Glijplaat

Inhoud

1 Belangrijke aanwijzingen	30	5 Onderhoud	34
1.1 Gebruikte symbolen	30	5.1 Klantenservice en reserveonderdelen ...	34
1.2 Aansprakelijkheid en garantie	30	5.2 ETX-diamantwerktuigen uit- en inbouwen	34
2 Veiligheid	30	5.3 Machine reinigen	35
2.1 Voorkoming van ongevallen en veiligheid	30	5.4 Elektrische componenten controleren ...	35
2.2 Veiligheidsaanwijzingen	31	6 Overname en transport	35
3 Bedrijf	32	6.1 Machine overnemen	35
3.1 Machine in gebruik nemen	32	6.2 Machine transporteren	35
3.2 Slijpen	33	7 Conformiteitsverklaring	36
3.3 Machine uitschakelen	33	8 Technische gegevens	36
4 Verhelpen van storingen	34		

1 Belangrijke aanwijzingen

De machine mag uitsluitend samen met het door de fabrikant geleverde toebehoren worden gebruikt voor lagen verwijderen, nat en droog slijpen van vloeropervlakken zoals:

- Beton
- Dekvloeren
- Kunsthars-dekvloeren / asfalt
- Natuursteen
- Lijm en plamuurresten
- Bodemresten (bijvoorbeeld schuim)

Elk ander gebruik van de machine kan leiden tot gevaarlijke situaties en is niet toegestaan!

Tot reglementair gebruik behoort ook het in acht nemen van de gebruiksaanwijzing, met name van de daarin vervatte waarschuwingen en het opvolgen van de aanwijzingen voor bediening en onderhoud!



Deze gebruiksaanwijzing moet door het bedienend personeel voor het gebruik van de machine zorgvuldig worden gelezen en begrepen! Gebruiksaanwijzing altijd binnen handbereik bewaren!

Documenten en gebruiksaanwijzingen van de leveranciers lezen en in acht nemen!

Als de machine aan andere personen wordt overgelaten, moet de gebruiksaanwijzing beschikbaar worden gesteld en op de belangrijkheid ervan worden gewezen!

1.1 Gebruikte symbolen

In deze documentatie worden de volgende symbolen gebruikt:



Veiligheidsaanwijzing

Dit symbool staat bij waarschuwingen, verboden en geboden en duiden op gevaren die altijd in acht moeten worden genomen en worden opgevolgd.

Soms worden veiligheidsaanwijzingen aangevuld met bijbehorende symbolen.



Waarschuwing



Verbod



Gebod



Aanvullende aanwijzing

Dit symbool staat bij aanvullende informatie.

1.2 Aansprakelijkheid en garantie

© Schwamborn Gerätebau GmbH

Alle rechten, inclusief die van de vertalingen, voorbehouden aan Schwamborn Gerätebau GmbH.

Niets van deze documentatie mag in welke vorm dan ook worden gereproduceerd, verwerkt of verbreid zonder de schriftelijke toestemming van Schwamborn Gerätebau GmbH.

Aansprakelijkheid of garantie is in de volgende gevallen uitgesloten:

- Aanwijzingen of instructies in de gebruiksaanwijzing werden niet in acht genomen.
- De machine of bijhorende inrichtingen werden onjuist bediend.
- Uitgevoerd onderhoud was onvoldoende of ondeskundig.
- Voorgescreven reserveonderdelen werden niet gebruikt.
- De veiligheidsvoorzieningen werden niet gebruikt, gewijzigd of gedemonteerd.
- Voorgescreven aansluitwaarden en omgevingsvoorwaarden werden niet aangehouden.
- Er werd ongeschikt werktuig gebruikt.
- Er werd een ongeschikte stofafzuiging gebruikt.

Door wijziging van de machine zonder toestemming van de fabrikant vervalt elke vorm van aansprakelijkheid. Bovendien vervalt in dit geval elke aanspraak op garantie.

2 Veiligheid

Dit hoofdstuk bevat een samenvatting van de belangrijkste informatie betreffende de veiligheid bij de omgang met de machine.

2.1 Voorkoming van ongevallen en veiligheid

De volgende uiteenzettingen zijn in overeenstemming met wetten, richtlijnen en publicaties zoals:

- EU-machinerichtlijn
- EU-richtlijn voor productieaansprakelijkheid
- Wet over technische arbeidsmiddelen
- Wet over apparaatveiligheid
- Wet over productaansprakelijkheid

De gebruiksaanwijzing is bedoeld voor de operator en het personeel dat verantwoordelijk is voor onderhoud, service en reparatie van de machine; samen met de volledige technische documentatie moet de handleiding erbij helpen,

- gevaar af te wenden
- gebruik te maken van de reglementaire toepassingsmogelijkheden van de machine
- uitvaltijden en reparatiekosten te voorkomen
- de werking van de machine te behouden
- de levensduur van de machine te verlengen

Fabrikant en exploitant van de machine moeten de inhoud en bepalingen van de EU-richtlijnen in acht nemen. De effectiviteit van alle maatregelen is steeds afhankelijk van de veiligheidsconforme samenwerking van alle betrokkenen, dus van fabrikant, exploitant en het bedieningspersoneel.

Alle wetten en richtlijnen (bijvoorbeeld de geldende richtlijn betreffende afvalverwijdering), voorschriften ter voorkoming van ongevallen en de algemene veiligheidstechnische regels moeten bij werkzaamheden aan en met de machine worden opgevolgd!

2.2 Veiligheidsaanwijzingen

Deze machine is gebouwd volgens de nieuwste stand der techniek en volgens de erkende regels van de veiligheidstechniek. Daardoor wordt een zo groot mogelijke veiligheid bij het werk gewaarborgd. Desondanks kan van de machine gevaar uitgaan voor gezondheid en leven van personen of kan deze materiële schade veroorzaken.

 Aan de machine mogen alleen personen werken die daarmee zijn belast en over de vereiste kwalificatie beschikken!

 Als aan de machine schade of gebreken worden vastgesteld waardoor personen of voorwerpen gevaar kunnen lopen, moet de machine onmiddellijk buiten bedrijf worden gesteld en het verdere gebruik ervan worden verhinderd tot zij volledig is gerepareerd!



 Het voor de machine verantwoordelijke bedienings- en onderhoudspersoneel moet garanderen dat niemand tijdens bedrijf resp. onderhoudswerkzaamheden het gevarenbereik van de machine kan betreden!



 Letselgevaar bij gedemonteerde of niet functionerende veiligheidsvoorzieningen!
De veiligheidsvoorzieningen voor inbedrijfstelling op volledigheid en werking controleren!
Veiligheidsvoorzieningen moeten tijdens bedrijf zijn gemonteerd!

 De oppervlakken die met de machine worden bewerkt moeten vrij zijn van hindernissen.



 Gevaar voor letsel door draaiende machinedelen!

Lichaamsdelen en kleding kunnen worden ingetrokken!

Zeer zorgvuldig en voorzichtig werken!

 Bij werkzaamheden aan de machine (inrichting, onderhoud, reparatie, reiniging etc.) moet de stroomvoorziening van de machine van het net zijn gescheiden (stekker uittrekken)!



 Levensgevaar door hoge elektrische spanning!
De machine mag alleen op een elektriciteitsnet met aardlekbeveiliging worden aangesloten!

Koppelingen van netleidingen moeten spatwaterdicht zijn!

Alle werkzaamheden aan de elektrische installatie mogen uitsluitend door een voldoende geïnformeerde en gekwalificeerde elektromonteur worden uitgevoerd!



 Gevaar voor vergiftiging door gezondheidsgevaarlijke stoffen op de werkplek!

Het is verboden op de werkplek te eten, te drinken en te roken! Levensmiddelen moeten steeds in recreatieruimtes of kantines tot zich worden genomen!

Na beëindigen van de werkzaamheden het lichaam goed reinigen!

 Voor elk werkbegin moet een algemene controle van de machine worden uitgevoerd! Hierbij moet in het bijzonder op beschadigde of losse delen en slijtage worden gelet!

De machine mag alleen in technisch onberispelijke toestand in bedrijf worden gesteld!

Aanbouwen en veranderingen aan de machine die invloed kunnen hebben op de bedrijfsveiligheid zijn verboden!

 Reinigings- en onderhoudswerkzaamheden mogen alleen door geïnstrueerd vakpersoneel worden uitgevoerd!

Onderhoudswerkzaamheden moeten volgens de gebruiksaanwijzing worden uitgevoerd!

 De machine mag niet met een hogedrukreiniger worden gereinigd!

 De machine mag niet in explosiegevaarlijke bereiken en op ontvlambaar materiaal worden gebruikt!

 Gevaar voor beschadiging door te groot zuigvermogen!
De fabrikant adviseert dringend, uitsluitend Afzuiginstallaties van het fabricaat Schwamborn te gebruiken.

3 Bedrijf



 Gevaar voor letsel door rondvliegende delen tijdens slijpen!
Beschermende kleding en veiligheidsbril dragen!
Veiligheidsschoenen dragen!
Veiligheidshandschoenen dragen!
Zeer zorgvuldig en voorzichtig werken!



 Gevaar voor letsel door geluidontwikkeling tijdens slijpen met de machine!
Emissiewaarde is hoger dan 85 dB (A).
Tijdens bedrijf van de machine moet gehoorbescherming worden gedragen!



 Levensgevaar door hoge elektrische spanning!
Niet over de voedingskabel rijden. De voedingskabel niet knikken en er niet aan trekken!



 Gevaar voor letsel door stofontwikkeling tijdens slijpen!
Op de machine moet een afzuiginstallatie worden aangesloten of water tijdens slijpen worden teruggeleid!
Adembescherming dragen!

3.1 Machine in gebruik nemen

 Veiligheidsaanwijzingen in hoofdstuk 2 in acht nemen!
De eerste inbedrijfstelling van de machine mag slechts door gekwalificeerd vakpersoneel worden uitgevoerd!

Voor inbedrijfstelling van de machine moet een visuele controle van de machine worden uitgevoerd!
Hierbij moet in het bijzonder op beschadigde of losse delen, op slijtage en niveaus worden gelet!





Het oppervlak dat wordt bewerkt en het ETX-diamantwerktuig resp. de binding van het slijpmiddel moeten altijd op elkaar zijn afgestemd (sommige oppervlakken moeten bijvoorbeeld nat worden geslepen).

1. De oppervlakken die worden geslepen controleren op uitstekende voorwerpen en deze eventueel verwijderen.
2. Klemschroef [15, fig. D] losmaken, geleidestang [3, fig. D] op de desbetreffende werkpositie instellen en klemschroef weer vastschroeven.
3. ETX-diamantwerktuig op werking en toestand controleren en eventueel door nieuw werktuig vervangen (→ hoofdstuk 5.2 - pagina 34).
4. Slijpschijf [22, fig. E] met de ingezette ETX-diamantwerktuigen [23, fig. E] op de te slijpen oppervlakken zetten.
5. Rijwerk-hoogte-instelling [10, fig. B] draaien tot de machine volgens de ingebouwde waterpas [6, fig. B] waterpas is uitgelijnd.
6. **ofwel:**
Voorbereiden voor standaard vloerslijpen (→ fig. K/L)
 - a. Afdekking [7] op de glijplaat [28] schuiven.
 - b. Zuigring [26] draaien, tot de afdekking op de schermkap [14, fig. L links] vastklikt.



of:

Vorbereiden voor randlijpen





(→ fig. B/C/K/L/M)

- a. Afdekking [7] van de glijplaat [28] trekken en in de houder [8] steken.
 - b. Zuigring [26] met de glijplaat [28] naar de desbetreffende randzijde (rechts of links) draaien (→ fig. J).
 - c. Klemschroef [12] met de hand losmaken.
 - d. Aandrijving naar de desbetreffende zijde (rechts of links) tot de aanslag zwenken (→ fig. J/M).
 - e. Klemschroef vastdraaien.
 - f. Glijplaat [28] met de wand uitlijnen (→ fig. J/M hulplijnen).
7. Externe stofafzuiging (van de klant) op de aansluiting voor stofafzuiging [19, fig. D] aansluiten.
8. De veiligheidsvoorzieningen voor inbedrijfstelling op volledigheid en werking controleren!
-  **Gevaar voor beschadiging door trekbelasting van de voedingskabel!**
9. Leiding voor de stroomvoorziening van de machine met de trekontlasting [17, fig. D] verbinden.
-  **De contactdoos voor de stroomvoorziening moet volgens de plaatselijke voorschriften worden gemonteerd!**
-  **Letselgevaar door ongecontroleerd starten van de machine!**
Voor het insteken van de netstekker moet worden gecontroleerd of de veiligheidsschakelaar op de machine is uitgeschakeld, dus niet is ingedrukt.
10. Netstekker [16, fig. D] in de contactdoos steken (eventueel verlengkabel gebruiken).
-  De machine is gebruiksklaar.

3.2 Slijpen

-  **Beschadigings- en letselgevaar door ongecontroleerd starten van de machine!**
Voor het indrukken van de veiligheidsschakelaar moet de machine aan de greep van de geleidestang worden vastgehouden!
1. Eventueel water toevoeren voor oppervlakken die nat moeten worden geslepen.
 2. Machine aan de greep [1, fig. A] van de geleidestang vasthouden.
 3. Veiligheidsschakelaar [2, fig. A] aan een of aan beide zijden indrukken en vasthouden.
-  Het te schuren oppervlak kan nu worden bewerkt.
-  Afhankelijk van de toepassing moet de uitrusting van de machine worden gewisseld (→ pos. 7).

3.3 Machine uitschakelen

-  **Veiligheidsaanwijzingen in hoofdstuk 2 in acht nemen!**
-  **Gevaar voor letsel door verder draaien van de slijpschijf na uitschakelen van de machine!**
De machine alleen met op de vloer geplaatst ETX-diamantwerktuig uitschakelen!
Anders kan de slijpschijf na uitschakelen resp. na loslaten van de veiligheidsschakelaar nog enkele seconden draaien (naloop)!
- Veiligheidsschakelaar [2, fig. A] aan beide zijden loslaten.
-  De machine is uitgeschakeld.
-  **Gevaar voor letsel door hoge spanning!**
Na loslaten van de veiligheidsschakelaar is de machine niet stroomloos!
Om de machine stroomloos te maken, de netstekker uit de leiding naar de stroomvoorziening trekken!

4 Verhelpen van storingen

i Het verhelpen van storingen aan de machine mag uitsluitend door een voldoende geïnformeerde en gekwalificeerde specialist worden uitgevoerd!

Storing	Oorzaak	Maatregel
Machine start niet.	Aansluitkabel voor de spanningsvoorziening is niet correct met de contactdoos verbonden.	Netstekker [16, Fig. D] in de contactdoos steken.
	Aansluitkabel is defect.	Aansluitkabel vervangen.
	Veiligheidsschakelaar is defect.	Veiligheidsschakelaar vervangen.
Slijpbeeld is ongelijkmatig.	ETX-diamantwerktuig is los.	ETX-diamantwerktuig bevestigen.
	ETX-diamantwerktuig is beschadigd of versleten.	ETX-diamantwerktuig vervangen.

5 Onderhoud

! Veiligheidsaanwijzingen in hoofdstuk 2 in acht nemen!



! Het voor de machine verantwoordelijke bedienings- en onderhoudspersoneel moet garanderen dat niemand tijdens bedrijf resp. onderhoudswerkzaamheden het gevaarbare gebied van de machine kan betreden!

! Onderhoudswerkzaamheden mogen alleen worden uitgevoerd door geïnstrueerd personeel! Dit moet de daarmee verbonden gevaren kennen, zich ertegen beveiligen en de gevaren kunnen afwenden!

! Bij werkzaamheden aan de machine (inrichting, onderhoud, verzorging, reparatie, reiniging etc.) moet de stroomvoorziening van de machine van het net zijn gescheiden (stekker uittrekken)!

Reinigings- en onderhoudswerkzaamheden volgens gebruiksaanwijzing uitvoeren en de veiligheidsinrichtingen op volledigheid en werking controleren!

5.1 Klantenservice en reserveonderdelen

Neem bij vragen over de klantenservice, reserveonderdelen of reparaties contact op met de fabrikant. Vermeld steeds de specifieke machinegegevens, zodat we uw vragen sneller kunnen beantwoorden. Deze bevinden zich op het typeplaatje van de machine.

5.2 ETX-diamantwerktuigen uit- en inbouwen

! Gevaar voor beschadiging door ondeugdelijk gereedschap!
De fabrikant adviseert dringend, uitsluitend het door Schwamborn aangeboden en gecertificeerde gereedschap te gebruiken.

De eigenschappen van het oppervlak dat moet worden geslepen bepalen de wijze resp. samenstelling van het gebruikte ETX-diamantwerktuig

1. Netstekker [16, fig. D] van de leiding naar de stroomvoorziening uittrekken.
2. Montagegereedschap [20, fig. D] uit de machineconsole [9] verwijderen.
3. Met greep [1, fig. A] de machine op de vloer leggen (→ fig. K).
4. In gekantelde toestand van de machine is de slijpschijf [22, fig. E] met de ETX-diamantwerktuigen [23, fig. E] toegankelijk.

i Het ETX-diamantwerktuig moet voor elke toepassing door de gebruiker op slijtage resp. beschadiging worden gecontroleerd en eventueel worden vervangen.

5. Met het montagegereedschap de 3 klem-schroeven [24, fig. E] van de borgring losmaken.
6. Borgring [25, fig. F] linksom tot de aanslag draaien. (→ pijl)

✓ De 3 uitsparingen [27, fig. F] moeten steeds aan een ETX-werktuig zijn gepositioneerd.





7. Door een zachte tik met een kunststofhamer het ETX-diamantwerktuig [23, fig. G] uit de slijpschijf losmaken en daarna verwijderen. (→ pijl)
8. Al het ETX-diamantwerktuig verwijderen.
9. Nieuw ETX-diamantwerktuig [23, fig. G] in de uitsparing [27, fig. F] van de slijpschijf plaatsen en in pijlrichting vastdrukken (eventueel kunststofhamer gebruiken).
10. Al het ETX-diamantwerktuig monteren.

11. Borgring [25, fig. H] rechtsom tot de aanslag. (→ pijl)
12. 3 klemschroeven [24, fig. H] vastschroeven.
13. Machine rechtop zetten.
14. Montagegereedschap weer in de machineconsole [9, fig. D] plaatsen.

5.3 Machine reinigen

-  **Veiligheidsaanwijzingen in hoofdstuk 2 in acht nemen!**
1. Netstekker [16, fig. D] van de leiding naar de stroomvoorziening uittrekken.
 2. Met greep [1, fig. A] de machine op de vloer leggen (→ fig. K).
 3. Machine-onderzijde en ETX-diamantwerktuig met een doek resp. geschikte middelen droog reinigen.
 4. Machine rechtop zetten.
 5. Machine met een doek resp. geschikte middelen droog reinigen.

5.4 Elektrische componenten controleren

-  **Veiligheidsaanwijzingen in hoofdstuk 2 in acht nemen!**
-  **Alle werkzaamheden aan de elektrische componenten van de machine mogen uitsluitend door een voldoende geïnformeerde en gekwalificeerde elektromonteur worden uitgevoerd!**
-  **Brandgevaar door defecte elektrische leidingen!**
-  **Netleiding en netstekker regelmatig op juiste werking controleren! Afsluitende werkzaamheden**
- Eventueel machine weer in gebruik nemen (→ hoofdstuk 3.1 – pagina 32).

6 Overname en transport

6.1 Machine overnemen

-  **Veiligheidsaanwijzingen in hoofdstuk 2 in acht nemen!**
- De machine wordt door de fabrikant volledig en verpakt geleverd.
1. Machine uitpakken en aan de hand van de bijgevoegde pakbon op volledigheid controleren.
 2. Controleer of transportschade is ontstaan.
 3. Transportschade onmiddellijk aan de transportonderneming meedelen!

4. Klachten onmiddellijk bij de fabrikant melden!
-  Reclamaties op een later tijdstip kunnen niet in behandeling worden genomen!

6.2 Machine transporteren



-  **Letselgevaar door zware last!**
Hangende lasten kunnen vallen of kantelen en ernstig letsel veroorzaken!

Niet onder hangende lasten gaan staan!
Optillen en neerlaten van de last mag alleen door 2 personen worden uitgevoerd!
Last slechts zover als nodig heffen!
Slingeren van de last vermijden!
Voldoende veiligheidsafstand houden!

Alleen transportmiddelen gebruiken die op het gewicht en de afmetingen van de last zijn berekend!
Op het aangegeven gewicht op de verpakking of in de documenten letten!
Bij het neerlaten niet onder de last gaan staan of grijpen!

-  **Veiligheidsschoenen dragen!**
Veiligheidshandschoenen dragen!

Zeer zorgvuldig en voorzichtig werken!

Bij langdurig transport of langdurige opslag moet de machine ter bescherming tegen vuil worden afgedekt!

De machine kan ter voorkoming van beschadiging op pallets worden bevestigd en getransporteerd. Een andere plaats van opstelling in de buurt kan met de transportwielen worden uitgevoerd.

1. Netstekker [16, fig. D] uit de contactdoos trekken.
2. Alle losse delen aan de machine bevestigen.
3. **ofwel:**
 - Machine met de transportwielen [11, fig. B/C/D] naar de desbetreffende plaats van opstelling rijden en neerzetten.

of:

- a. Machine aan de greep [1, fig. A] en transportgreep [13, fig. C] vasthouden en voorzichtig optillen.
- b. Machine op een geschikt transportmiddel (bijvoorbeeld een pallet) tillen en neerlaten.
- c. Machine tijdens transport met een voertuig of dergelijke transportmiddelen altijd volgens de voorschriften borgen resp. met spanriemen vastzetten.
- d. Machine naar de desbetreffende plaats van opstelling rijden en neerzetten.

7 Conformiteitsverklaring

Schwamborn Gerätebau GmbH
Robert-Bosch-Straße 8
D-73117 Wangen
Deutschland

Hiermee verklaren wij dat de machine

DSM 250

voldoet aan de bepalingen

- Richtlijn 2006/42/EG
Machines
- Richtlijn 2004/108/EG
Elektromagnetische compatibiliteit
- Richtlijn 2006/95/EG
Laagspanning

Toegepaste geharmoniseerde normen:

- EN 292-1, EN 292-2, EN 13857
Veiligheid van machines
- EN 60204-1
Elektrische uitrusting van machine
- EN 50081-2/EN 50082-2/EN 61000-6-2
Elektromagnetische compatibiliteit

Inbedrijfstelling van gewijzigde of uitgebreide machines is verboden tot wordt vastgesteld dat de gewijzigde of uitgebreide machine aan bovengenoemde richtlijnen voldoet.

Bij een niet met ons overeengekomen wijziging of uitbreiding van de machine verliest deze verklaring haar geldigheid.

Wangen, 1.5.2017



Eckart Schwamborn
Bedrijfsleider

8 Technische gegevens

Aanduiding	Waarde	Eenheid
Nominale spanning	230	V, 1~
Nominale frequentie	50	Hz
Nominale stroomsterkte	13,2	A
Nominaal vermogen	2,2	kW
Gereedschaptoerental	1400	min ⁻¹
Beschermingsgraad	IP 23	
Maten (l x b x h) ca.	1000 x 400 x 1000	mm
Werkbreedte (Ø)	250	mm
Slijpdruk	34	kg
Gewicht	54	kg
Geluidvermogensniveau	79	dB(A)
Totale trillingswaarde *)	≤ 2,5	m/s ²

*) bepaald onder gestandaardiseerde bedrijfsomstandigheden van de fabrikant volgens de meetmethode HARM.

RU Машина для шлифования полов DSM 250

Перевод оригинальной инструкции по эксплуатации

Изготовитель: Schwamborn Gerätebau GmbH
 Robert-Bosch-Straße 8
 D-73117 Wangen / Göppingen

Телефон: +49 (0)7161 2005-0
 Телефакс: +49 (0)7161 2005-15
 Электронная почта: info@schwamborn.com
 URL: http://www.schwamborn.com

Документ: DSM250ru
 Дата выпуска: 7.8.2018

Пояснения к страницам с иллюстрациями

Поз.	Рис.	Наименование
1	A	Ручка
2	A	Предохранительный выключатель
3	A/D	Направляющая штанга
4	B/C/M	Привод (поворотный)
5	B/C	Вытяжной шланг
6	B	Ватерпас
7	B/C/ E/L	Крышка
8	B/C/D	Державка
9	B/D	Консоль машины
10	B/M	Регулятор высоты ходовой части
11	B/C/D	Ходовое колесо
12	B	Зажимной винт для привода
13	C	Транспортировочная ручка
14	C/K/L	Защитный кожух
15	D	Зажимной винт для направляющей штанги

Поз.	Рис.	Наименование
16	D	Сетевой штекер
17	D	М-зм разгрузки от натяжения
18	D	Транспортная штанга (опция)
19	D	Штуцер для отсоса пыли
20	D	Монтажный инструмент
21	D	Колесная ось
22	E	Шлифовальный диск
23	E/F/ G/H	Алмазный инструмент ETX
24	E/F/H	Зажимной винт для стопорного кольца
25	E/F/H	Стопорное кольцо
26	E/K/L	Кольцо всаса
27	F/H	Выемка для замены инструмента
28	K	Лист скольжения

Содержание

1 Важные указания	38	5 Техобслуживание	42
1.1 Используемые символы	38	5.1 Служба заказчика и запчасти	42
1.2 Ответственность и гарантии	38	5.2 Алмазные инструменты ETX демонтировать и монтировать	42
2 Безопасность	38	5.3 Машину очистить	43
2.1 Охрана труда и техника безопасности .	38	5.4 Проверить электрические компоненты .	43
2.2 Указания по технике безопасности	39	5.5 Заключительные работы	43
3 Эксплуатация	40	6 Приемка и транспортировка	43
3.1 Ввод машины в эксплуатацию	40	6.1 Приемка машины	43
3.2 Шлифование	41	6.2 Транспортировка машины	43
3.3 Машину выключить	41	7 Технические данные	44
4 Устранение неполадок	42	8 Заявление о соответствии	44

1 Важные указания

Эксплуатация машины допускается только с применением предоставляемых изготовителем принадлежностей для удаления покрытий, мокрого и сухого шлифования таких поверхностей полов, как:

- Бетонный пол
- Бесшовный пол
- Бесшовные полы на основе синтетической смолы / асфальт
- Полы из натурального камня
- Остатки шпатлевки и клея
- Остатки полов (например, тыльная сторона покрытий для полов на пенистой подоснове)

Любое другое использование машины может стать причиной опасностей и поэтому строго запрещается!

К использованию по назначению относится также соблюдение требований инструкции по эксплуатации, в частности, соблюдение содержащихся в ней предупреждений и указаний по работе и техобслуживанию!



Настоящую инструкцию по эксплуатации персонал обязательно должен внимательно прочесть и усвоить перед работой на машине! Инструкцию по эксплуатации всегда держать под рукой!

Прочесть и соблюдать документацию и руководства по эксплуатации от поставщиков комплектующих изделий!

При сдаче машины на прокат другим лицам необходимо передавать инструкцию по эксплуатации и указывать на важность ее соблюдения!

1.1 Используемые символы

В данной документации используются следующие символы:



Указания по технике безопасности

Этим символом обозначаются предупреждения, запреты и требования, указывающие на опасность и требующие безусловного соблюдения и следования.

Часто указания по технике безопасности дополняются соответствующими символами.



Предупреждение



Запрет



Требование



Дополнительное указание

Этим символом обозначается дополнительная информация.

1.2 Ответственность и гарантии

© Schwamborn Gerätebau GmbH

Все права, включая права на переводы, сохраняются за фирмой Schwamborn Gerätebau GmbH.

Запрещается размножение, переработка и распространение данной документации или ее частей в любой форме без письменного разрешения фирмы Schwamborn Gerätebau GmbH.

Ответственность или гарантийные обязательства погашаются в следующих случаях:

- Несоблюдение указаний инструкции по эксплуатации.
- Неправильное обращение с машиной или относящимися к ней устройствами.
- Недостаточное или неквалифицированное проведение работ по техобслуживанию.
- Неиспользование предписанных запасных частей.
- Неиспользование, внесение изменений или демонтаж защитных устройств.
- Несоблюдение предписанных данных по подключению и условий окружения.
- Были использованы неподходящие инструменты.
- Был использован неподходящий пылеотсос.

Если какие-либо изменения на машине производятся без согласования с изготовителем, он не несет ответственности за возможные повреждения. Кроме того, в данном случае теряют силу все гарантийные обязательства.

2 Безопасность

В настоящем разделе в кратком изложении содержатся основные указания по технике безопасности при обращении с машиной.

2.1 Охрана труда и техника безопасности

Следующие положения соответствуют действующим законам, директивам и публикациям, таким как:

- Директива ЕС по машинам
- Директива ЕС об ответственности изготовителя за безопасность изделий
- Закон о технических средствах труда
- Закон о безопасности устройств
- Закон об ответственности товаропроизводителя за продукцию

Инструкция по эксплуатации предназначена для операторов, а также персонала по техобслуживанию, уходу и ремонту машины; вместе с остальной технической документацией она способствует тому, чтобы



- предупреждать опасности
- применять машину в соответствии с ее назначением
- избегать простоев и снижать расходы на ремонт
- поддерживать функционирование машины
- увеличить срок службы машины

Изготовитель машины и эксплуатирующее предприятие обязаны соблюдать положения руководящих указаний ЕС. Условием действительности всех мер безопасности является единообразие их соблюдения всеми участниками, т.е. производителем, эксплуатирующим предприятием и обслуживающим персоналом.

Придерживаться всех соответствующих законов и директив (например, действующих директив по устранению отходов), правил техники безопасности и общезначимых технических положений при работе с машиной и на машине!

2.2 Указания по технике безопасности



Данная машина разработана в соответствии с современным уровнем техники и общепринятыми нормами техники безопасности. Таким образом обеспечивается максимальная эксплуатационная надежность. Тем не менее, машина может стать источником опасности для здоровья и жизни людей или причиной ущерба материальному имуществу.

-  К работе с машиной допускаются только назначенные работники, имеющие соответствующую квалификацию!
-  При обнаружении повреждений или изъянов на машине, которые могут стать источником опасности для людей или повредить материальное имущество, незамедлительно вывести машину из эксплуатации и не допускать ее использования до полного окончания ремонта!





-  Ответственный за техобслуживание машины персонал должен убедиться в том, что во время эксплуатации и проведения работ по техобслуживанию доступ в опасные зоны закрыт!



-  Опасность травм при снятых и неисправных защитных устройствах!
Перед вводом в эксплуатацию проверить предохранительные устройства на комплектность и функционирование!
Во время эксплуатации предохранительные устройства должны быть смонтированы!
-  Обрабатываемые машиной поверхности не должны иметь препятствий.



-  Опасность травм из-за вращающихся деталей машины!
Опасности втягивания частей тела и одежды!
Действовать с предельной осторожностью и осмотрительностью!
-  При работах на машине (по наладке, техническому обслуживанию и содержанию, ремонту, очистке и т.д.) отключить подачу электроэнергии к машине (вынуть сетевой штекер)!



-  Высокое электрическое напряжение опасно для жизни!
Машину подключать только к сетям со устройством защиты от токов утечки!
Соединения сетевых проводов должны иметь защиту от брызг!

Все работы на электрооборудовании машины вправе проводить только достаточно проинструктированный и квалифицированный специалист-электрик!



-  Опасность отравления вредными веществами на рабочем месте!

Прием пищи, употребление напитков и курение на рабочем месте запрещены! Пищу принимать только в бытовых помещениях или столовых!

После завершения работ принять душ и т.п.!

- ⚠️ Перед каждым пуском машины в работу необходимо проводить ее общую проверку! При этом обращать особое внимание на поврежденные или незакрепленные детали и износ!

Машина должна использоваться только в безупречном техническом состоянии!

Запрещены надстройки и переделки машины, которые могут повлиять на эксплуатационную безопасность!

- ⚠️ Ремонт и техобслуживание поручать только проинструктированным специалистам!

Работы по техобслуживанию должны проводиться в соответствии с инструкцией по эксплуатации!

Запрещается производить очистку машины очистителем высокого давления!

- ⚠️ Запрещается эксплуатировать машину во взрывоопасных зонах и на воспламеняемых материалах!

- ⚠️ Опасность повреждений из-за избыточной мощности отсоса!
Изготовитель настоятельно рекомендует использовать устройства отсоса только фирмы Schwamborn.



- ⚠️ Опасность травм из-за сильного шумообразования при шлифовальных работах на машине! Величина эмиссии превышает 85 дБ (А).

- ⚠️ Во время эксплуатации машины пользоваться средствами для защиты органов слуха!



- ⚠️ Высокое электрическое напряжение опасно для жизни! Запрещается переезжать через сетевую кабель, заземлять его или дергать!



- ⚠️ Опасность травм из-за образования пыли при шлифовальных работах!
На машине необходимо предусмотреть вытяжное устройство или подачу воды при шлифовании!
Пользоваться средствами для защиты органов дыхания!

3 Эксплуатация



- ⚠️ Опасность травм от разлетающихся при шлифовании деталей!
Пользоваться защитной одеждой и защитными очками!
Пользоваться защитной обувью!
Носить защитные перчатки!
Действовать с предельной осторожностью и осмотрительностью!

3.1 Ввод машины в эксплуатацию

- ⚠️ Соблюдать указания по технике безопасности, приведенные в главе 2!
Первый пуск машины в работу поручать только квалифицированным специалистам!
Перед началом эксплуатации машины необходимо осмотреть ее!
При этом обратить особое внимание на поврежденные или незакрепленные детали, износ и уровни заполнения!

Обрабатываемые поверхности и ЕТХ-алмазные инструменты или связка шлифовального материала всегда должны быть согласованы между собой (например, некоторые поверхности необходимо шлифовать мокрым способом).

1. Шлифуемую поверхность проверить на наличие выступов и при необходимости удалить их.
2. Отпустить зажимный винт [15, рис. D], направляющую штангу [3, рис. D] настроить на соответствующее рабочее положение и зажимный винт снова затянуть.

3. ЕТХ-алмазные инструменты проверить на работоспособность и состояние, при необходимости заменить на новые (→ раздел 5.2 - стр. 42).
4. Шлифовальный диск [22, рис. Е] с вставленными ЕТХ-алмазными инструментами [23, рис. Е] установить на шлифуемую поверхность.
5. Регулятор высоты ходовой части [10, рис. В] поворачивать до тех пор, пока машина не выровняется по горизонтали по встроенному уровню [6, рис. В].

6. или:

Подготовка к обычному шлифованию пола

(→ Рис. K/L)

- a. Крышку [7] надвинуть на лист скольжения [28].
- b. Кольцо всаса [26] поворачивать, пока крышка на защитном кожухе [14, рис. L слева] не защелкнется.

либо же:

Подготовка к шлифованию на краях

(→ рис. В/С/К/Л/М)

- a. Крышку [7] с листа скольжения [28] снять и вставить в державку [8].
- b. Кольцо всаса [26] с листом скольжения [28] повернуть на соответствующий край (справа или слева) (→ рис. J).
- c. Вручную отвинтить зажимный винт [12].
- d. Привод до упора отвести к соответствующей стороне (правой или левой) (→ рис. J/M).
- e. Зажимной винт затянуть.
- f. Лист скольжения [28] выставить к стене (→ рис. J/M вспомогательные линии).

7. Подсоединить внешнее устройство (обеспечиваемое заказчиком) для отсоса пыли к отсосу патрубку [19, рис. D].
8. Перед вводом в эксплуатацию проверить предохранительные устройства на комплектность и функционирование!

 **Опасность повреждений из-за растягивающей нагрузки на сетевой кабель!**

9. Проводку для электропитания машины соединить с устройством для разгрузки от натяжения [17, рис. D].

 **Розетка для подачи электроэнергии должна запитываться и быть установлена согласно местным предписаниям!**

 **Опасность травм в случае бесконтрольного включения машины!**
Прежде чем подключать сетевой штекер к розетке, необходимо убедиться, что предохранительный выключатель на машине выключен, т.е. не нажат.

10. Вставить сетевой штекер [16, рис. D] в розетку (при необходимости использовать кабель-удлинитель).

✓ Машина готова к работе.

3.2 Шлифование

 **Опасность повреждений и травм из-за бесконтрольного перемещения машины!**
Перед нажатием предохранительного выключателя держать машину за рукоятку направляющей штанги!

11. При необходимости добавить воды на поверхности, шлифуемые мокрым способом.
12. Машину держать за рукоятку [1, рис. А] направляющей штанги.
13. Предохранительный выключатель [2, рис. А] нажать с одной или с обеих сторон и зафиксировать.

✓ Теперь можно обрабатывать шлифуемую поверхность.

 **Смотря по задаче машину следует переоснастить (→ поз. 7).**

3.3 Машину выключить

 **Соблюдать указания по технике безопасности, приведенные в разделе 2!**

 **Опасность травм из-за все еще вращающегося шлифовального круга после выключения машины!**
Машину выключать только вместе с установленными на полу ЕТХ-инструментами!
Иначе шлифовальный круг после выключения или после отпускания предохранительного выключателя еще несколько секунд вращаться на холостом ходу (выбег)!

— Предохранительный выключатель [2, рис. А] отпустить с обеих сторон.

✓ Машина выключена.

 **Опасность травм из-за высокого напряжения!**
После отпускания предохранительного выключателя машина не обесточивается!
Чтобы обесточить машину, отсоединить сетевой штекер от проводки электропитания!

4 Устранение неполадок

i Устранение неполадок на машине вправе проводить только достаточно проинструктированный и квалифицированный специалист-электрик!

Сбой	Причина	Устранение
Машина не запускается.	Соединительный провод для электропитания соединен с розеткой ненадлежащим образом.	Вставить сетевой штекер [16, рис. D] в розетку.
	Соединительный провод поврежден.	Соединительный провод заменить.
	Предохранительный выключатель неисправен.	Предохранительный выключатель заменить.
Неравномерная картина отшлифованных полос.	ETX-инструменты не закреплены.	ETX-инструменты закрепить.
	ETX-инструменты повреждены или изношены.	ETX-инструменты заменить.

5 Техобслуживание

! Соблюдать указания по технике безопасности, приведенные в разделе 2 !



! Ответственный за техобслуживание машины персонал должен убедиться в том, что во время эксплуатации и проведения работ по техобслуживанию доступ в опасные зоны закрыт!

! К проведению работ по техобслуживанию допускаются только проинструктированные специалисты! Они должны быть знакомы с сопутствующими опасностями, уметь обеспечить защиту и предотвратить опасности!

! При работах на машине (работы по наладке, техническому обслуживанию и содержанию, ремонту, очистке и т.д.) отключить подачу электроэнергии к машине (вынуть сетевой штекер)!

Выполнить работы по очистке и техобслуживанию согласно инструкции по эксплуатации и проверить предохранительные устройства на комплектность и функционирование!

5.1 Служба заказчика и запчасти

По вопросам обслуживания заказчика, запчастей и проведения ремонтных работ обращаться к производителю. Для быстрой обработки ваших вопросов всегда указывать специфичные для вашей машины данные. Они находятся на фирменной табличке на машине.

5.2 Алмазные инструменты ETX демонтировать и монтировать

! Опасность повреждений из-за неподходящего инструмента!
Изготовитель настоятельно рекомендует использовать только предлагаемые фирмой Schwamborn и сертифицированные инструменты.

Качество шлифуемой поверхности определяет вид или состав используемых ETX-инструментов

1. Сетевой штекер [16, рис. D] отсоединить от линии подачи электроэнергии.
2. Монтажный инструмент [20, рис. D] вынуть из машинной консоли [9] .
3. С помощью рукоятки [1, рис. A] машину опустить на пол (→ рис. K).
4. В опрокинутом состоянии машины возможен доступ к шлифовальному диску [22, рис. E] с ETX-алмазными инструментами [23, рис. E].

i Перед каждым пуском машины в работу оператор должен проверить ETX-алмазные инструменты на износ и отсутствие повреждений, при необходимости заменить новыми.

5. Монтажным инструментом отпустить 3 зажимных винта [24, рис. E] стопорного кольца.
6. Стопорное кольцо [25, рис. F] до упора повернуть против часовой стрелки. (→ стрелка).

✓ 3 выемки [27, рис. F] должны быть позиционированы на каждом ETX-алмазном инструменте.

7. Слабым ударом молотка с мягким бойком выбить ЕТХ-алмазный инструмент [23, рис. G] из шлифовального диска, а затем снять. (→ стрелка).
8. Удалить все ЕТХ-инструменты.
9. Новый ЕТХ-алмазный инструмент [23, рис. G] вставить в выемку [27, рис. F] шлифовального диска сильно нажать в направлении стрелки (при необходимости использовать молоток с мягким бойком).
10. Монтировать все ЕТХ-инструменты.
11. Стопорное кольцо [25, рис. H] до упора повернуть по часовой стрелке (→ стрелка).
12. Затянуть 3 зажимных винта [24, рис. H].
13. Машину выровнять.
14. Монтажный инструмент снова вставить в машинную консоль [9, рис. D].

5.3 Машину очистить

 Соблюдать указания по технике безопасности, приведенные в разделе 2!

1. Сетевой штекер [16, рис. D] отсоединить от линии подачи электроэнергии.
2. С помощью рукоятки [1, рис. A] машину опустить на пол (→ рис. K).
3. Низ машины и ЕТХ-инструменты протереть досуха тканью или с применением подходящих средств.
4. Машину выровнять.
5. Машину протереть досуха тканью или с применением подходящих средств.

5.4 Проверить электрические компоненты

 Соблюдать указания по технике безопасности, приведенные в разделе 2!

 Все работы на электрооборудовании машины вправе проводить только квалифицированный специалист-электрик!

 Опасность пожара в случае неисправной электропроводки!

- Сетевой кабель и штекер регулярно проверять на эксплуатационную надежность!

5.5 Заключительные работы

- Если нужно, снова пустить машину в работу (→ раздел 3.1 – стр. 40).

6 Приемка и транспортировка

6.1 Приемка машины

 Соблюдать указания по технике безопасности, приведенные в разделе 2!

Изготовитель поставяет машину комплектно в упакованном виде.

1. Машину распаковывают и по транспортной накладной проверяют на комплектность.
2. Проверить на появившиеся при транспортировке повреждения.
3. Обнаруженные при транспортировке повреждения незамедлительно сообщить экспедиционному предприятию!
4. Претензии незамедлительно сообщить изготовителю!

 Запоздалые рекламации могут быть отклонены!

6.2 Транспортировка машины



 Опасность травм из-за тяжелого груза!
Подвешенные грузы могут упасть или опрокинуться и стать причиной тяжелых травм!

Под висящий груз не заходить!

Подъем и опускание груза обязательно выполнять вдвоем!

Поднимать грузы только на необходимую высоту!

Избегать раскачивания груза!

Держаться на безопасном расстоянии!

Применять только транспортные средства, с запасом рассчитанные на вес и размеры груза!

Ориентироваться на данные о весе на упаковке и в сопроводительной документации!

При опускании груза не заходить под него и не совать руки!

Пользоваться защитной обувью!

Носить защитные перчатки!

⚠ Действовать с предельной осторожностью и осмотрительностью!

Для продолжительной транспортировки и длительного хранения обеспечить защиту машины от загрязнений!

Машину можно транспортировать, закрепив на поддонах во избежание повреждений. Перемещение машины на небольшие расстояния возможно на ходовых колесах.

1. Сетевой штекер [16, рис. D] вынуть из сетевой розетки.
2. Закрепить все незакрепленные части машины.
3. **или:**
 - Машину на ходовых колесах [11, рис. В/С/Д] перегнуть и поставить на соответствующее место.

или:

- a. Машину удерживать за рукоятку [1, рис. А] и транспортировочную ручку [13, рис. С] и осторожно поднимать.
- b. Машину поднять и опустить на подходящее транспортное средство (например, поддон).
- c. Машину при транспортировке с помощью соответствующих транспортных средств всегда надежно защищать и закреплять с помощью крепежных ремней согласно действующим предписаниям.
- d. Машину отвезти и поставить на соответствующее место.

7 Технические данные

Наименование	Значение	Ед.изм.
Номинальное напряжение	230	В, 1~
Номинальная частота	50	Гц
Номинальный ток	13,2	А
Номинальная мощность	2,2	кВт
Число оборотов инструмента	1400	об/мин
Класс защиты	IP 23	
Размеры (Д x Ш x В) ок.	1000 x 400 x 1000	мм
Рабочая ширина	∅ 250	мм

Давление шлифования	34 кг
Вес	54 кг
Уровень звуковой мощности	79 дБ (А)
Суммарная величина вибраций	≤ 2,5 м/с ² *)

*) определяется при эксплуатационных условиях изготовителя по методу измерения HARM.

8 Заявление о соответствии

Schwamborn Gerätebau GmbH
Robert-Bosch-Straße 8
D-73117 Wangen
Deutschland (Германия)

Настоящим мы заявляем, что машина DSM 250

соответствует положениям

- Директивы 2006/42/ЕС по машинам
 - Директивы 2004/1 08/ЕС по электромагнитной совместимости
 - Директивы 2006/95/ЕС по низковольтному оборудованию
- Примененные гармонизированные нормы:
- EN 292-1, EN 292-2, EN 13857 Безопасность машин
 - EN 60204-1 Электрооборудование машин
 - EN 50081-2/EN 50082-2/EN 61000-6-2 Электромагнитная совместимость

Пуск в эксплуатацию измененной или дооборудованной машины запрещается до тех пор, пока не будет удостоверено, что измененная или дооборудованная машина отвечает вышеназванным директивам.

Настоящее заявление теряет силу в случае несогласованных изменений или дооборудования машины.

Wangen, 1.5.2017



Экарт Швамборн (Eckart Schwamborn)
Управляющий

